

DE	Montage- und Bedienungsanleitung	4 - 6
FR	Instructions de montage et de service	10 - 12
ES	Manual de instrucciones	16 - 18
DK	Betjeningsvejledningen	22 - 24
FI	Käyttöohje	28 - 30
EE	Kasutusjuhend	34 - 36
SK	Návod na použitie	40 - 42
CZ	Návod k obsluze	46 - 48
NL	Gebruiksaanwijzing	52 - 54

GB	Mounting and operating manual	7 - 9
IT	Istruzioni per il montaggio e l'uso	13 - 15
PT	Instruções de utilização	19 - 21
SE	Bruksanvisning	25 - 27
NO	Bruksanvisning	31 - 33
SI	Navodila za uporabo	37 - 39
PL	Instrukcja obsługi	43 - 45
HU	Kezelési útmutató	49 - 51

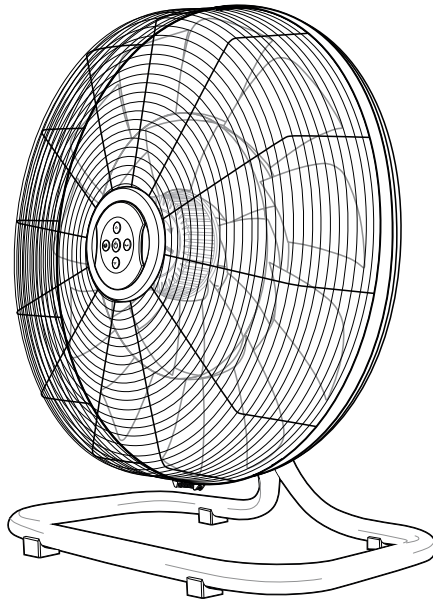

AIROS ECO SILENT FLOOR



T_a:
40°C

DE	Inhalt der Verpackung	GB	Contents of packing	FR	Contenu de l'emballage
IT	Contenuto dell'imballo	ES	Contenido del embalaje	PT	Conteúdo da embalagem
DK	Pakkeindhold	SE	Paketinnehåll	FI	Pakkauksen sisältö
NO	Innholdet i pakken	EE	Pakendi sisu	SI	Vsebina pakiranja
SK	Obsah balenia	PL	Zawartość opakowania	CZ	Obsah balení
HU	Csomag tartalma	NL	Inhoud verpakking	RU	Содержание пакета

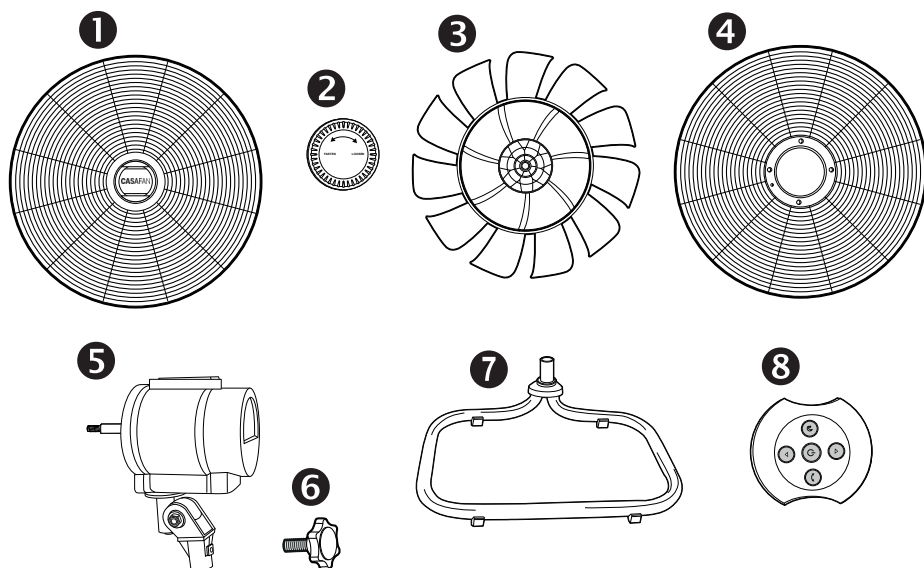

- DE** Befestigungsmaterial ist bereits im Produkt eingeschraubt.
GB Fastening materials are already screwed into the product..
FR Le matériel de fixation est déjà vissé dans le produit.
IT Il materiale di fissaggio è già avvitato nel prodotto.
ES El material de fijación ya está atornillado al producto.
PT O material de fixação já está aparafusado no produto.
DK Fastgørelsesmateriale er allerede skruet fast i produktet.
SE Fästmaterialet är redan skruvat fast i produkten.
FI Kiinnitystarvikkeet on jo kiinnitetty tuotteeseen.
NO Festematerialet er allerede skrudd fast i produktet.
EE Kinnitusmaterjal on juba tootesse sisse keeratud.
SI Pritrdilni material je že vgrajen v izdelek.
SK Upevňovací materiál je už zaskrutkovaný v produkte.
PL Materiały mocujące są już wkręcone w produkt.
CZ Upevňovací materiál je již zaskrutkován v produktu.
HU A rögzítőelemek már be vannak csavarozva a termékbe.
NL Bevestigingsmateriaal is al in het product geschroefd.
RU Крепежные детали уже ввинчены в изделие.

Angaben gem. Verordnung Nr. 206/2012 der EU Kommission

	Symbol	Einheit	Wert AIROS ECO SILENT FLOOR
Maximaler Volumenstrom	F	m ³ /min	167,05
Ventilator-Leistungsaufnahme	P	W	87,21
Serviceverhältnis	SV	(m ³ /min)W	1,92
Leistungsaufnahme im Bereitschaftszustand	P _{SB}	W	0,37
Ventilator-Schalleistungspegel	L _{WA}	dB(A)	56,13
Maximale Luftgeschwindigkeit	C	m/sec	3,90
Messnorm für die Ermittlung des Serviceverhältnisses	IEC 60879:1986 (corr. 1992), EN 60704-2-7:1998, EN 60704-1:2010+A11:2012, EN 50564: 2011		
Kontaktadresse für weitere Informationen	CASAFAN GmbH, Senefelderstr. 8, 63594 Hasselroth, Deutschland www.casafan.de		

Data according EU Commission Regulation No 206/2012



	Reference parameter	Unit of measurement	Value AIROS ECO SILENT FLOOR
Maximum fan flow rate	F	m ³ /min	167.05
Fan power input	P	W	87.21
Service value	SV	(m ³ /min)W	1.92
Standby power consumption	P _{SB}	W	0.37
Fan sound power level	L _{WA}	dB(A)	56.13
Max. air velocity	C	m/sec	3.90
Measurement standards for service value	IEC 60879:1986 (corr. 1992), EN 60704-2-7:1998, EN 60704-1:2010+A11:2012, EN 50564: 2011		
Contact details for obtaining more information	CASAFAN GmbH, Senefelderstr. 8, 63594 Hasselroth, Deutschland www.casafan.de		

- Entsorgen Sie das Verpackungsmaterial für Kinder unzugänglich. Es besteht Erstickungsgefahr, z.B. durch Verschlucken!
- Die Spannungsangabe auf dem Typenschild muss mit der vorhandenen Netzspannung übereinstimmen. Das Hausnetz muss geerdet sein!
- Gerät darf nur vollständig montiert betrieben werden!
- Das Gerät muss auf einer ebenen, stabilen Unterlage betrieben werden.
- Netzkabel so führen, dass keine Stolpergefahr und somit kein Umwerfen oder Herunterziehen des Gerätes möglich ist.
- Sorgen Sie für eine ausreichende Beleuchtung (mind. 500 Lux).
- Keine Gegenstände durch das Schutzgitter stecken! Lose Gegenstände, die angesaugt werden können, vor dem Einschalten des Ventilators aus dem Ansaugbereich entfernen! Lose Kleidung wie z.B. Schals mit Fransen vom Schutzgitter fernhalten!
- Das Gerät niemals mit nassen oder feuchten Händen berühren.
- Tauchen Sie ein Elektrogerät niemals in Wasser oder andere Flüssigkeiten.
- **ES DARF NIEMALS WASSER IN DAS GERÄT EINDRINGEN!** Der Ventilator darf nicht nass werden. Wenn das Gerät nass geworden ist, sofort Netzstecker ziehen. Gerät nicht mehr verwenden!
- Das Gerät keinen schädlichen Umwelteinflüssen aussetzen (Regen, starke Sonneneinstrahlung usw.). Halten Sie das Gerät von Wärmequellen fern.
- Ziehen Sie den Netzstecker nicht am Kabel aus der Steckdose. Greifen Sie beim Herausziehen den Stecker und nicht das Kabel.
- Schalten Sie das Gerät aus und ziehen Sie den Netzstecker, wenn das Gerät nicht in Gebrauch ist, vor dem Reinigen und wenn Sie den Ventilator von einer Stelle an eine andere stellen.
- Benutzen Sie das Gerät nicht an Stellen, wo es ins Wasser fallen oder hineingestoßen werden kann. Niemals nach dem Gerät greifen, das ins Wasser gefallen ist. Schalten Sie sofort die Netzsicherung aus und ziehen Sie den Netzstecker.
- Dieses Gerät kann von Kindern ab 8 Jahren und Personen mit eingeschränkten physischen, sensorischen oder geistigen Fähigkeiten oder mangelnder Erfahrung und Wissen eingesetzt werden, wenn eine angemessene Aufsicht oder ausführliche Anleitung zur Benutzung des Geräts in einer sicheren Weise gegeben wurde und sie verstehen, welche Gefahren damit verbunden sind.
- Kinder dürfen nicht mit dem Gerät spielen. Reinigung und Wartung durch den Benutzer dürfen nicht von Kindern ohne Aufsicht durchgeführt werden.
- Wenn das Netzkabel beschädigt ist, muss es durch den Hersteller oder seinem Kundendienst oder einer ähnlich qualifizierten Person ersetzt werden, um jegliche Gefahren zu vermeiden.



Über diese Bedienungsanleitung

Lesen Sie diese Anleitung vor der Installation und Inbetriebnahme des Ventilators sorgfältig durch. Die Sicherheit von Personen ist nur bei Beachtung dieser Anleitung gewährleistet. Bewahren Sie diese Bedienungsanleitung stets griffbereit auf. Geben Sie den CASAFAN-Ventilator nie ohne Bedienungsanleitung an andere Personen weiter.

Bedeutung der Symbole	
 WARNUNG: Elektrische Spannung!	 VORSICHT
Warnt vor unmittelbarer Lebensgefahr durch elektrische Spannung.	Weist auf Gefahren für Ihre Gesundheit und mögliche Verletzungsrisiken hin.
<p>Bestimmungsgemäße Verwendung: Der Ventilator dient zur Umwälzung von Raumluft in Büros und Wohnungen unter Einhaltung der technischen Daten und Sicherheitshinweise.</p> <p>Bestimmungswidrige Verwendung: Der Einsatz in Maschinen, im Freien, in Garagen sowie in nassen oder feuer- und explosionsgefährdeten Räumen ist nicht gestattet. Umbauten am Gerät sind nicht zulässig.</p> <p>Restgefahr: Es besteht Verletzungsgefahr durch aufgewirbelte Stäube oder Gegenstände im Luftstrom des Ventilators.</p>	
Technische Daten	
Typ	AIROS ECO SILENT FLOOR
Spannung	220 - 240 V 50 - 60 Hz
Leistung	90 W
Schutzklasse/Schutzart	I / IP X0
Anzahl der Stufen	6+1
Maße B × H × T	514 × 595 × 350 mm
Gewicht	6,4 kg
Fernbedienung	Funkfrequenz: 433,92 MHz Sendeleistung max.: <10 dBm

VORSICHT: Verletzungsgefahr durch falsche Inbetriebnahme!

- Prüfen Sie den Packungsinhalt auf Vollständigkeit (siehe Seite 2).
 - Prüfen Sie die Geräteteile auf Transportschäden und Risse.
- Im Schadensfall, Gerät nicht in Betrieb nehmen!

Montieren Sie den Ventilator wie auf Abbildung 1 - 10 gezeigt.

Montage
Seite 58 - 59

VORSICHT: Verletzungsrisiko!

- Stellen Sie das Gerät immer auf den Boden. Stellen Sie es nicht auf Tische, Stühle oder Ähnliches.
- Platzieren Sie das Gerät so, dass es nicht mit Wasser oder Wärmequellen in Berührung kommt und keinen Staub aufwirbelt.
- Verlegen Sie das Stromkabel so, dass es keine Gefahr darstellen kann.

OFF/ON  schaltet den Ventilator ein.

Schalten Sie den Ventilator aus und ziehen Sie den Netzstecker, wenn Sie das Gerät bewegen, reinigen oder nicht brauchen.

Bedienung
Seite 60 - 61

Wartungs-/ Reinigungshinweise

WARNUNG: Elektrische Spannung! Das Gerät vor Ausführung jeglicher Reinigungs- oder Wartungsarbeiten, durch Ausstecken des Steckers oder Abschalten der elektrischen Anlage, vom Stromnetz trennen.

Das Trennen des Steckers aus der Steckdose muss so erfolgen, dass der Bediener jederzeit und an jedem Ort sich davon überzeugen kann, dass der Stecker herausgezogen ist.



WARNUNG: Prüfen Sie Netzstecker und Netzkabel vor jeder Benutzung auf Beschädigungen. Ein beschädigtes Gerät darf nicht verwendet werden.

- Die Routinewartung muss einmal jährlich durchgeführt werden.
- Reinigen Sie die Oberfläche des Gehäuses sowie das Schutzgitter mit einem trockenen Putzlappen und einem weichen Pinsel. Verwenden Sie kein Benzin oder ein ähnlich leicht entflammables Reinigungsmittel.
- Nach der Reinigung/Wartung muss der Ventilator wieder vollständig montiert werden.
- Ansonsten ist der Ventilator wartungsfrei.

Verhalten im Notfall

1. Trennen Sie das Gerät vom Stromnetz. Schalten Sie das Gerät aus:
Ziehen Sie den Netzstecker aus der Steckdose.
2. Schließen Sie ein defektes Gerät nicht wieder an das Stromnetz an.
3. Sichern Sie das Gerät gegen unbeabsichtigte Nutzung durch Dritte.

Aufbewahrung

- Bewahren Sie den Ventilator bei Nichtnutzung in einem trockenen, frostfreien Raum auf.
- Schützen Sie das Gerät ggf. mit einer Hülle vor Schmutzablagerungen.

Entsorgung

Werfen Sie das Gerät keinesfalls in den normalen Hausmüll.

Bedeutung des Symbols „Mülltonne“: Dieses Produkt unterliegt der europäischen Richtlinie 2012/19/EU. Diese Richtlinie gibt für eine EU-weit gültige Rücknahme und Verwertung der Altgeräte den Rahmen vor.

- Entsorgen Sie Verpackungsmaterialien, ausgediente Geräte und Altbatterien immer nach den geltenden örtlichen Entsorgungsvorschriften. Beachten Sie hierzu die Hinweise auf Seite 62.

Hilfe bei Störungen	
Ventilator läuft nicht	Überprüfen Sie, ob das Gerät eingeschaltet ist. Überprüfen Sie den Netzanschluss. Überprüfen Sie Netzkabel und Netzstecker. Das Flügelrad ist durch angesaugte Gegenstände blockiert. Enternen Sie diese.
Ventilator vibriert stark und macht laute Geräusche	Überprüfen Sie, ob das Gerät richtig zusammengebaut ist. Flügel, Schutzgitter und/oder Motorachse sind beschädigt. Wenden Sie sich für die Reparatur an eine autorisierte Servicestelle.
 WARNUNG: Elektrische Spannung! Arbeiten an elektrischen Komponenten dürfen nur vom einem autorisierten Fachbetrieb durchgeführt werden!	



SAFETY INFORMATIONS

Translation of Original instructions

- Dispose of the packaging material so that it is not accessible to children. There is a danger of suffocation, e.g. by swallowing!
- The voltage indicated on the nameplate must correspond to the available mains voltage. The electrical household network must be earthed!
- Only operate the unit when completely assembled!
- The device must be operated on a flat, stable surface.
- Ensure adequate lighting (at least 500 lux).
- Position the mains cable such that no danger of tripping is possible in order to avoid throwing, or pulling the unit over.
- Do not push objects through the guard. Any loose objects which could be sucked in are to be removed from the suction area before switching the fan on. Keep loose clothing, such as scarves with fringes, away from the guard.
- The units are never be touched when having wet or moist hands.
- **NEVER ALLOW WATER TO ENTER THE DEVICE!** The fan must never get wet. If the unit has become wet, immediately unplug it from the mains.
- Do not expose the device to harmful environmental influences (rain, strong sunlight, etc.). Keep the device away from heat sources.
- To unplug the power cord from the outlet, pull on the plug and not the cord.
- Switch off the device and pull the plug when not in use, prior to cleaning, and when moving the fan to a different location.
- Do not use the device in locations where it could fall or be knocked into water. Never reach for the device if it falls into water. Turn off the power at the circuit breaker immediately and then pull the plug.
- This appliance can be used by children aged from 8 years and above and persons with reduced physical, sensory or mental capabilities or lack of experience and knowledge if they have been given supervision or instruction concerning use of the appliance in a safe way and understands the hazards involved.
- Children shall not play with the appliance. Cleaning and user maintenance shall not be made by children without supervision.
- If the supply cord is damaged, it must be replaced by the manufacturer or its service agent or a similar qualified person in order to avoid a hazard.

**About this operating manual**

Please read these instructions carefully before installing and operating the fan. Personal safety is only guaranteed if these instructions are followed. Keep this manual handy at all times. Never pass the CASAFAN fan on to anyone without the manual.

Explanation of symbols	
 WARNING: Electric voltage!	 CAUTION
Warns the user of the danger to the life and health due to electrical voltage.	Indicates risks to your health and possible injury risks.
<p>Intended use: The fan is used to circulate room air in compliance with the technical data and safety instructions in offices and homes.</p> <p>Improper use: The use in machines, outdoors, in garages and in wet rooms or rooms at risk of fire and explosion is not permitted. Modifications to the device are not permitted.</p> <p>Residual dangers: There is a risk of injury due to dust or objects whirled up in the air flow of the fan!</p>	
Technical data	
Type	AIROS ECO SILENT FLOOR
Mains voltage	220 - 240 V 50 - 60 Hz
Power	90 W
Protection class/rating	I / IP X0
No of speeds	6+1
Dimensions W × H × D	514 × 595 × 350 mm
Weight	6.4 kg
Remote control	Radio frequency 433.92 MHz Transmission power max. <10 dBm

 **CAUTION:** Risk of injury due to incorrect start-up!

- Check the package contents for completeness (see picture overview page 2).
- Check unit parts and plastic impeller for visible transport damage and cracks. In the event of damage, do not operate the unit!

Mount the fan as shown in the figures 1 - 10.

Mounting
page 58 - 59

 **CAUTION: Risk of injury!**

- Always place the device on the floor. Do not place it on tables, chairs or similar objects.
- Place the device where it will not come into contact with water or heat sources and will not stir up dust.
- Lay the power cord so that it does not pose a hazard.

OFF/ON  switches the fan on.

Switch off the fan and unplug it when moving, cleaning or not using the device.

Operation
page 60 - 61

Maintenance/cleaning notes

 **WARNING: Electric voltage!** Before carrying out any cleaning or maintenance work, remove the plug or switch off the electrical equipment from mains!
The removal of the plug has to be such that an operator can check from any of the points to which he has access that the plug remains removed.

 **WARNING:** Check regularly, but most definitely before every use, the mains cable and mains plug for damage. If any damage is visible, then further use of the unit must not be made.

- Routine maintenance must be carried out once a year, earlier if it is very dirty.
- During regular maintenance, check the impeller for visible damage and cracks. If there is damage, the impeller must be replaced with a new impeller. Never operate the fan with a damaged impeller!
- Clean the surface of the housing and the guard with a dry cleaning cloth and a damp brush. Do not use petrol or a similarly flammable cleaning agent.
- In case of necessary repairs, contact an authorized service center.
- After cleaning, the fan must be completely reassembled

Behavior in case of an emergency: In the event of visible damage, unusual noises, strong vibrations and/or malfunction, switch off the unit immediately, unplug the power cord and secure it against being switched on again. The fan must not be put back into operation until a qualified electrician has eliminated the cause of the fault and released it for reuse.

Storage

- If you are not going to use the fan for a long time, keep it in a dry room.
- You can also cover your unit to protect it from dust or dirt deposits.

Disposal



Never dispose of the appliance in normal household waste.

Meaning of the “Wheellie Bin” Symbol. This product is subject to European Directive 2012/19/EU. This directive provides the framework for the EU-wide take-back and recycling of waste equipment.

- Dispose of packaging material, decommissioned appliances and used batteries in accordance with the current regulations in your country. Please refer to the information on page 62.

Help with faults	
Fan does not start	Check whether the device is switched on. Check the mains connection. Check the mains cable and the mains plug. The impeller is blocked by objects that have been sucked in. Remove these.
Fan vibrates strongly and makes loud noises	Check whether the blades or protective grille are dirty. Clean them as described in the Maintenance chapter. Fan blade, protective grille and/or motor axle are damaged. Contact an authorised service centre for repairs.
 WARNING: Electric voltage! Work on electrical components may only be carried out by an authorised specialist company!	

CONSIGNES DE SÉCURITÉ

Traduction de la notice d'utilisation d'origine

- Éliminez le matériel d'emballage de manière à ce qu'il ne soit pas accessible aux enfants. Risque de suffocation, par exemple en avalant !
- La tension indiquée sur la plaque signalétique doit correspondre à la tension secteur disponible. Le réseau électrique de la maison doit être mis à la terre !
- L'appareil ne doit être utilisé qu'entièrement assemblé !
- L'appareil doit être utilisé sur une surface plane et stable.
- Assurez-vous d'un éclairage adéquat (au moins 500 lux).
- Acheminez le câble d'alimentation de telle sorte qu'il n'y ait aucun risque de trébuchement et donc aucune possibilité de renversement ou d'abaissement de l'appareil.
- Ne pas introduire d'objets à travers la grille de protection ! Enlever de la zone d'aspiration tous les objets non fixés pouvant être aspirés avant de mettre en marche le ventilateur ! Maintenir éloignés de la grille de protection tout vêtement lâche tel que des écharpes à franges !
- Ne jamais toucher l'appareil avec des mains mouillées ou humides.
- Ne jamais immerger un appareil électrique dans l'eau ou de liquides.
- **NE JAMAIS LAISSER L'EAU ENTRER DANS L'APPAREIL !** Le ventilateur ne doit jamais être mouillé. Si l'appareil est mouillé, débranchez-le immédiatement du secteur.
- Ne pas exposer l'appareil à des conditions ambiantes négatives (pluies, forts rayonnements solaires etc.). Tenir l'appareil à l'écart des sources de chaleur. - Ne pas enlever la prise secteur en tirant sur le câble. Tirer sur la prise elle-même et non sur le câble.
- Éteindre l'appareil et tirer la prise secteur chaque fois que l'appareil n'est pas en fonctionnement, avant le nettoyage et si vous souhaitez déplacer le ventilateur.
- Ne pas utiliser l'appareil là où il risquerait de tomber ou de basculer dans l'eau. Ne jamais attraper un appareil qui vient de tomber dans l'eau. Tirer immédiatement le fusible et enlever la prise secteur.
- Cet appareil peut être utilisé par des enfants âgés de 8 ans et plus et les personnes ayant des capacités ou le manque d'expérience et de connaissances physiques, sensorielles ou mentales réduites si elles sont sans surveillance ou instruction concernant l'utilisation de l'appareil d'une manière sûre et comprend les risques impliqués.
- Les enfants ne doivent pas jouer avec l'appareil. Nettoyage et entretien utilisateur ne doit pas être fait par des enfants sans surveillance.
- Si le cordon d'alimentation est endommagé, il doit être remplacé par le fabricant ou son agent de service ou une personne qualifiée afin d'éviter tout danger.
- Assurez-vous que le ventilateur est éteint à partir du réseau d'alimentation avant de retirer la garde.



A propos du mode d'emploi

Veillez lire attentivement ces instructions avant d'installer et d'utiliser le ventilateur. La sécurité des personnes n'est garantie que si ces instructions sont respectées. Conservez toujours ce manuel à portée de main. Ne transmettez jamais le ventilateur CASAFAN à quelqu'un sans le manuel.

Explication des symboles	
 AVERTISSEMENT : Tension électrique !	 ATTENTION
Avertit d'un danger immédiat pour la vie dû à la tension électrique.	Indique les risques pour votre santé et les risques de blessures éventuelles.
Utilisation prévue : Le ventilateur est utilisé pour faire circuler l'air ambiant conformément aux données techniques et aux consignes de sécurité dans les bureaux et les habitations.	
Utilisation contraire à la finalité prévue : L'utilisation dans des machines, à l'extérieur, dans des garages et dans des pièces humides ou à risque d'incendie et d'explosion n'est pas autorisée. Il n'est pas permis de modifier l'appareil.	
Dangers résiduels : Il existe un risque de blessure dû aux tournillons de poussière/objets situés dans le flux d'air du ventilateur !	
Caractéristiques techniques	
Type	AIROS ECO SILENT FLOOR
Tension nominale	220 - 240 V 50 - 60 Hz
Puissance	90 W
Classe / type de protection	I / IP X0
Vitesses	6+1
Cotes L × H × P	514 × 595 × 350 mm
Poids	6,4 kg
Télécommande	Fréquence radio : 433,92 MHz Puissance d'émission max. : <10 dBm

 **ATTENTION :** Risque de blessures à la suite d'une mise en œuvre incorrecte !

- Vérifiez que le contenu de l'emballage est complet (voir l'aperçu des photos page 2).
- Vérifiez que les pièces de l'appareil et la pale en plastique ne présentent pas de dommages visibles dus au transport ni de fissures. En cas de dommages, ne pas faire fonctionner l'appareil !

Monter le ventilateur comme indiqué sur les figures 1 - 10.

Montage
pages 58 - 59

 **ATTENTION : Risque de blessure !**

- Placez toujours l'appareil sur le sol. Ne le placez pas sur des tables, des chaises ou des objets similaires.
- Placez l'appareil de manière à ce qu'il n'entre pas en contact avec de l'eau ou des sources de chaleur et qu'il ne soulève pas de poussière.
- Disposez le cordon d'alimentation de manière à ce qu'il ne présente aucun danger.

OFF/ON  allume le ventilateur.

Éteignez le ventilateur et débranchez-le lorsque vous le déplacez, le nettoyez ou ne l'utilisez pas.

Usage
pages 60 - 61

Instructions d'entretien/nettoyage

AVERTISSEMENT : Tension électrique ! Débrancher l'appareil du secteur en débranchant la fiche ou en coupant l'alimentation électrique avant d'effectuer des travaux de nettoyage ou d'entretien.

La fiche doit être débranchée de la prise de courant de manière à ce que l'opérateur puisse être sûr que la fiche a été retirée à tout moment et en tout lieu.



AVERTISSEMENT : Avant chaque utilisation, vérifiez régulièrement, mais absolument avant chaque utilisation, que le câble d'alimentation et la fiche secteur ne sont pas endommagés. Si des dommages sont visibles, l'appareil ne doit plus être utilisé.

- Contactez un centre de service agréé si des réparations sont nécessaires.
- L'entretien courant doit être effectué une fois par an, plus tôt en cas de salissures importantes.
- Lors d'un entretien régulier, vérifiez que la roue n'a pas subi de dommages ou de fissures visibles. En cas d'endommagement, la roue doit être remplacée par une roue neuve. Ne jamais faire fonctionner le ventilateur avec une roue endommagée !
- Nettoyez la surface du boîtier ainsi que la grille de protection avec un chiffon sec et une brosse douce et n'utilisez pas d'essence ou d'un produit de nettoyage inflammable similaire.
- Après le nettoyage, le ventilateur doit être complètement remonté.

Comportement en cas d'urgence : En cas de dommages visibles, de bruits inhabituels, de fortes vibrations et/ou de fonctionnement défectueux, éteignez immédiatement l'appareil, retirez la fiche secteur et empêchez toute remise en marche. Le ventilateur ne doit pas être remis en service avant qu'un électricien qualifié ait éliminé la cause de la panne et l'ait libéré pour le réutiliser.

Conservation

- Si vous n'utilisez pas le ventilateur pendant une longue période, gardez-le dans un endroit sec.
- Vous pouvez également recouvrir votre appareil pour le protéger de la poussière ou de la saleté.

Aliénation

Ne jetez en aucun cas l'appareil avec les déchets ménagers normaux.

Signification du symbole « Élimination ». Ce produit est soumis à la directive européenne 2012/19/UE. Cette directive définit le cadre d'une reprise et d'un recyclage des appareils usagés valables dans toute l'UE.

- Éliminez les matériaux d'emballage, les appareils mis hors service et les piles usagées conformément aux dispositions actuellement en vigueur dans votre pays. Reportez-vous aux instructions de la page 65.



Aide en cas d'incident	
Le ventilateur ne démarre pas	Vérifiez que l'appareil est allumé. Vérifiez le raccordement au réseau. Vérifiez le câble d'alimentation et la fiche secteur. La roue à ailettes est bloquée par des objets aspirés. Retirez-les.
Le ventilateur vibre fortement et fait beaucoup de bruit	Vérifiez que les ailettes ou la grille de protection ne sont pas encrassées. Nettoyez-les comme décrit au chapitre Entretien. Les ailettes, la grille de protection et/ou l'axe du moteur sont endommagés. Pour la réparation, adressez-vous à un service technique agréé.
 AVERTISSEMENT : Tension électrique ! Les travaux sur les composants électriques ne doivent être effectués que par une entreprise spécialisée agréée !	

INFORMAZIONI SULLA SICUREZZA

Traduzione delle istruzioni originali

- Smaltire il materiale d'imballaggio in modo che sia inaccessibile ai bambini. Pericolo di soffocamento!
- La tensione indicata sulla targa dati deve corrispondere alla tensione di rete disponibile. La rete elettrica della casa deve essere messa a terra!
- L'apparecchio deve essere messo in funzione solo completamente assemblato!
- L'apparecchio deve essere azionato su una superficie piana e stabile.
- Assicurare un'illuminazione adeguata (almeno 500 lux).
- Posare la linea di alimentazione in modo che non vi sia pericolo di inciampo e che quindi non vi sia la possibilità di ribaltare o abbassare l'apparecchio.
- Non inserire alcun oggetto attraverso la griglia di protezione! Prima di mettere in funzione il ventilatore, rimuovere gli oggetti che possono essere aspirati dall'area di aspirazione! Tenere gli indumenti larghi, ad es. scarpe con frange, lontani dalla griglia di protezione!
- Non toccare mai l'unità con le mani bagnate o umide.
- Non immergere mai un apparecchio elettrico in acqua o altri liquidi.
- **NON LASCIATE MAI CHE L'ACQUA ENTRI NEL DISPOSITIVO!** Il ventilatore non deve mai bagnarsi. Se l'apparecchio si è bagnato, scollegarlo immediatamente dalla rete elettrica.
- Non esporre l'apparecchio a influssi ambientali dannosi (pioggia, forte irraggiamento solare, ecc.). Tenere l'apparecchio lontano da fonti di calore.
- Non scollegare il cavo di alimentazione dalla presa a muro. Afferrare la spina e non il cavo quando lo si estrae.
- Spegner e scollegare il cavo di alimentazione prima di effettuare la pulizia e quando si sposta la ventola.
- Non utilizzare il dispositivo in luoghi dove possa cadere in acqua o essere spinto all'interno dello stesso. Non raggiungere mai l'apparecchio che è caduto in acqua. Disinserire immediatamente il fusibile di rete e scollegare la spina di rete.
- Questo apparecchio può essere utilizzato da bambini di età superiore a 8 anni e da persone con capacità fisiche, sensoriali o mentali ridotte o con scarsa esperienza e conoscenza, a condizione che sia stata fornita una supervisione adeguata o istruzioni dettagliate per l'uso dell'apparecchio e che questi ne comprendano i pericoli.
- I bambini non possono giocare con l'apparecchio. La pulizia e la manutenzione da parte dell'utente non devono essere effettuate dai bambini senza la supervisione di un adulto.
- Se il cavo di alimentazione è danneggiato, deve essere sostituito dal produttore o dal suo rappresentante di assistenza o da una persona qualificata per evitare qualsiasi rischio.

**Sulle istruzioni per l'uso**

Prima di utilizzare il ventilatore, leggere attentamente le istruzioni per il montaggio e l'uso. Per la sicurezza delle persone è importante seguire queste istruzioni! Tenere le istruzioni per l'uso a portata di mano. In caso di trasferimento del ventilatore CASAFAN a terzi, accludete sempre le relative istruzioni per l'uso.

Significato dei simboli	
 AVVERTENZA: Tensione elettrica!	 ATTENZIONE
Avverte di un pericolo immediato per la vita a causa della tensione elettrica.	Avverte di un pericolo per l'utente.
<p>Uso previsto: Il ventilatore viene utilizzato per far circolare l'aria del locale in conformità con i dati tecnici e le istruzioni di sicurezza in uffici e abitazioni.</p> <p>Uso contrario allo scopo previsto: Non è consentito l'uso in macchine, all'aperto, in garage e in locali umidi o a rischio di incendio e di esplosione. Non sono consentite modifiche al dispositivo.</p> <p>Pericoli residui: Pericolo di lesioni a causa di polveri/oggetti sollevati dal flusso d'aria del ventilatore!</p>	
Dati tecnici	
Tipo	AIROS ECO SILENT FLOOR
Tensione di rete	220 - 240 V 50 - 60 Hz
Potenza	90 W
Classe / tipo di protezione	I / IP X0
Regolazioni velocità	6+1
Dimensioni L × A × P	514 × 595 × 350 mm
Peso	6,4 kg
Telecomando	Frequenza radio: 433,92 MHz Potenza di trasmissione max.: <10 dBm

 **ATTENZIONE:** Pericolo di lesioni dovuto a una messa in funzione errata!

- Controllare la completezza del contenuto della confezione (vedere la panoramica delle immagini a pagina 2).
- Controllare che le parti dell'apparecchio e la girante in plastica non presentino danni visibili durante il trasporto e crepe. In caso di danni, non mettere in funzione l'unità!

Montare il ventilatore come mostrato nelle figure 1 - 10.

Montaggio
pagina 58 - 59

 **ATTENZIONE: Rischio di lesioni!**

- Posizionare sempre l'apparecchio sul pavimento. Non posizionarlo su tavoli, sedie o oggetti simili.
- Posizionare l'apparecchio in modo tale che non entri in contatto con acqua o fonti di calore e non sollevi polvere.
- Posizionare il cavo di alimentazione in modo che non costituisca un pericolo.

OFF/ON  accende il ventilatore.

Spegnete il ventilatore e scollegate la spina di alimentazione quando spostate l'apparecchio, lo pulite o non lo utilizzate.

Funzionamento
pagina 60 - 61

Istruzioni di manutenzione/pulizia

 **AVVERTENZA: Tensione elettrica!** Scollegare l'apparecchio dalla rete elettrica scollegando la spina o spegnendo l'impianto elettrico prima di effettuare qualsiasi operazione di pulizia o manutenzione.

La spina deve essere scollegata dalla presa in modo che l'operatore possa essere sicuro che la spina sia stata rimossa in qualsiasi momento e da qualsiasi luogo.

 **AVVERTENZA:** Controllare regolarmente, ma assolutamente prima di ogni utilizzo, l'eventuale presenza di danni al cavo e alla spina di rete. Se il danno è visibile, l'apparecchio non può più essere utilizzato.

- La manutenzione ordinaria deve essere effettuata una volta all'anno, prima in caso di sporco pesante.
- Durante la manutenzione ordinaria, controllare che la girante non presenti danni visibili e crepe. In caso di danni, la girante deve essere sostituita con una nuova girante. Non azionare mai il ventilatore con una girante danneggiata!
- Pulire la superficie dell'alloggiamento e la griglia di protezione con un panno asciutto e una spazzola morbida. Non utilizzare benzina o un detergente infiammabile simile.
- Dopo la pulizia, il ventilatore deve essere completamente rimontato.

Comportamento in caso di emergenza: in caso di danni visibili, rumori insoliti, forti vibrazioni e/o funzionamento difettoso, spegnere immediatamente l'apparecchio, estrarre la spina di rete e assicurarlo contro la riaccensione. Il ventilatore non deve essere rimesso in funzione finché un elettricista qualificato non ha eliminato la causa del guasto e lo ha rilasciato per il riutilizzo.

Magazzinaggio

- Se non si utilizza il ventilatore per lungo tempo, conservarlo in un locale asciutto.
- È inoltre possibile coprire il dispositivo per proteggerlo da polvere o depositi di sporco.

Smaltimento



Non smaltire mai l'apparecchio nei normali rifiuti domestici.

Significato del simbolo "Eliminazione". Questo prodotto è soggetto alla Direttiva europea 2012/19/UE. Questa direttiva fornisce il quadro di riferimento per il ritiro e il riciclaggio dei rifiuti di apparecchiature in tutta l'UE.

- Smaltire il materiale di imballaggio, gli apparecchi dismessi e le batterie usate in conformità alle norme vigenti nel proprio Paese. Consultare le informazioni a pagina 62.

Assistenza in caso di malfunzionamenti	
Il ventilatore non si avvia	Verificare che l'apparecchio sia acceso. Controllare il collegamento alla rete elettrica. Controllare il cavo di alimentazione e la spina di alimentazione. La ventola è bloccata da oggetti aspirati. Rimuoverli.
Il ventilatore vibra fortemente ed emette rumori forti	Verificare che le pale o la griglia di protezione non siano sporche. Pulirle come descritto nel capitolo Manutenzione. Le pale, la griglia di protezione e/o l'asse del motore sono danneggiati. Per la riparazione rivolgersi a un centro di assistenza autorizzato.
 AVVERTENZA: Tensione elettrica! I lavori sui componenti elettrici devono essere eseguiti esclusivamente da un'azienda specializzata autorizzata!	

INDICACIONES DE SEGURIDAD *Traducción de las instrucciones originales*

- Deshágase del material de embalaje de una manera inaccesible para los niños. ¡Peligro de asfixia!
- La tensión indicada en la placa de características debe coincidir con la tensión de red existente. ¡La red eléctrica de la casa debe estar conectada a tierra!
- El aparato sólo se puede utilizar completamente montado!
- El dispositivo debe funcionar sobre una superficie plana y estable.
- Asegurar una iluminación adecuada (al menos 500 lux).
- Tender el cable de red de forma que no haya peligro de tropezar y, por lo tanto, no haya riesgo de que la unidad se vuelque o se caiga.
- No introduzca objetos a través de la rejilla protectora! Antes de conectar el ventilador, retire los objetos sueltos que puedan aspirarse de la zona de aspiración. Mantenga la ropa suelta, como bufandas con flecos, lejos de la rejilla protectora!
- Nunca toque los dispositivos con las manos mojadas o húmedas.
- Nunca sumerja un aparato eléctrico en agua u otros líquidos.
- ¡NUNCA PERMITAS QUE ENTRE AGUA GB EL DISPOSITIVO! El ventilador no debe mojarse nunca. Si la unidad se ha mojado, desenchúfela inmediatamente de la red eléctrica.
- No exponga el aparato a influencias ambientales perjudiciales (lluvia, luz solar intensa, etc.). Mantenga el dispositivo alejado de fuentes de calor.
- No desenchufe el cable de alimentación de la toma de corriente. Al desenchufar, sujete el enchufe y no el cable.
- Apague el aparato y desenchúfelo de la toma de corriente cuando no esté en uso, antes de limpiarlo y cuando mueva el ventilador de un lugar a otro.
- No utilice el aparato en lugares donde pueda caer al agua o ser empujado dentro del mismo. Nunca intente alcanzar el dispositivo que ha caído en el agua. Desconecte inmediatamente el fusible de red y desenchufe el cable de alimentación.
- Este dispositivo puede ser utilizado por niños a partir de los 8 años de edad y por personas con capacidades físicas, sensoriales o mentales limitadas o con falta de experiencia y conocimientos, siempre y cuando hayan sido supervisados adecuadamente o hayan recibido instrucciones detalladas sobre cómo utilizar el dispositivo de forma segura y comprendan los peligros que entraña.
- No se permite que los niños jueguen con el dispositivo. Los niños no deben realizar la limpieza y el mantenimiento por parte del usuario sin supervisión.



Acerca del manual de instrucciones

Antes de utilizar el ventilador, lea las instrucciones de uso. Para la seguridad de las personas es importante seguir estas instrucciones! Mantenga el manual de instrucciones al alcance de la mano. Nunca pase el ventilador CASAFAN a otra persona sin el manual.

Significado de los símbolos	
 ADVERTENCIA: ¡Tensión eléctrico!	 PRECAUCIÓN
Advierte del peligro inmediato para la vida por el voltaje eléctrico.	Indica los riesgos para su salud y los posibles riesgos de lesiones.
<p>Uso previsto: El ventilador se utiliza para hacer circular el aire de la habitación de acuerdo con los datos técnicos y las instrucciones de seguridad en oficinas y hogares.</p> <p>Uso contrario a lo previsto: No se permite el uso en máquinas, al aire libre, en garajes y en habitaciones húmedas o con riesgo de incendio y explosión. No se permiten modificaciones en la unidad.</p> <p>Peligros residuales: ¡Peligro de lesiones debido al polvo/objetos que se arremolinan en la corriente de aire del ventilador!</p>	
Datos técnicos	
Tipo	AIROS ECO SILENT FLOOR
Tensión nominal	220 - 240 V 50 - 60 Hz
Potencia	90 W
Clase / tipo de protección	I / IP X0
Graduaciones de velocidad	6+1
Dimensiones An × Al × Pr	514 × 595 × 350 mm
Peso	6,4 kg
Control remoto	Frecuencia de radio: 433,92 MHz Potencia de transmisión máx.: <10 dBm

 **PRECAUCIÓN:** ¡Riesgo de lesiones debido a una puesta en marcha incorrecta!

- Compruebe que el contenido del paquete está completo (véase el resumen de imágenes de la página 2).
- Compruebe que las piezas de la unidad y el impulsor de plástico no presentan daños visibles de transporte ni grietas.
En caso de daños, no ponga el aparato en funcionamiento.
Montar el ventilador como se muestra en las figuras 1 - 10.

Montaje
página 58 - 59

 **PRECAUCIÓN:** ¡Riesgo de lesiones!

- Coloque siempre el aparato en el suelo. No lo coloque sobre mesas, sillas u objetos similares.
- Coloque el aparato en un lugar donde no entre en contacto con agua o fuentes de calor y donde no levante polvo.
- Coloque el cable de alimentación de manera que no suponga ningún peligro.

OFF/ON  enciende el ventilador.

Apague el ventilador y desenchufe el cable de alimentación cuando vaya a mover el aparato, limpiarlo o no lo vaya a utilizar.

Funcionamiento
página 60 - 61

Instrucciones de mantenimiento y limpieza



ADVERTENCIA: ¡Tensión eléctrico! Desconecte el aparato de la red eléctrica desenchufando el enchufe o desconectando el sistema eléctrico antes de realizar cualquier trabajo de limpieza o mantenimiento. El enchufe debe desconectarse de la toma de corriente de manera que el operador pueda estar seguro de que el enchufe ha sido retirado en cualquier momento y desde cualquier lugar.



ADVERTENCIA: Compruebe regularmente si el cable de alimentación y el enchufe están dañados, pero siempre antes de usarlos. Si se observa algún daño, el aparato no debe volver a utilizarse.

- El mantenimiento rutinario debe realizarse una vez al año, o antes si el equipo está muy sucio.
- Durante el mantenimiento rutinario, compruebe el impulsor para ver si hay daños y grietas visibles. Si hay daños, el impulsor debe ser reemplazado por uno nuevo. ¡Nunca haga funcionar el ventilador con un impulsor dañado!
- Limpie la superficie de la carcasa y la rejilla protectora con un paño seco y un cepillo suave. No utilice gasolina o un agente de limpieza similar fácilmente inflamable.
- Después de la limpieza, el ventilador debe ser completamente reensamblado.

Qué hacer en caso de emergencia: En caso de daños visibles, la aparición de ruidos inusuales, fuertes vibraciones y/o un funcionamiento defectuoso, apague el aparato inmediatamente, tire del enchufe de la red y asegúrelo para que no se vuelva a encender. El ventilador no debe volver a ponerse en funcionamiento hasta que un electricista cualificado haya eliminado la causa del fallo y lo haya liberado para su reutilización.

Conservación

- Si no utiliza el ventilador durante mucho tiempo, guárdelo en un lugar seco.
- También puede cubrir el dispositivo para protegerlo del polvo o la suciedad.

Evacuación



No tire nunca el aparato a la basura doméstica normal.

Significado del símbolo “cubo de basura”. Este producto está sujeto a la Directiva Europea 2012/19/UE. Esta directiva establece el marco para la recogida y el reciclaje de residuos de aparatos en toda la UE.

- Elimine el material de embalaje, los aparatos fuera de servicio y las pilas usadas de acuerdo con la normativa vigente en su país. Consulte la información de la página 62.

Ayuda en caso de averías	
El ventilador no se enciende	Compruebe que el aparato esté encendido. Compruebe la conexión a la red eléctrica. Compruebe el cable de alimentación y el enchufe. El ventilador está bloqueado por objetos aspirados. Retírelos.
El ventilador vibra mucho y hace mucho ruido	Compruebe que las aspas o la rejilla protectora no estén sucias. Límpielas tal y como se describe en el capítulo «Mantenimiento». Las aspas, la rejilla protectora y/o el eje del motor están dañados. Para repararlos, acuda a un centro de servicio autorizado.
ADVERTENCIA: ¡Tensión eléctrico! ¡Los trabajos en componentes eléctricos solo pueden ser realizados por una empresa especializada autorizada!	

INDICAÇÕES DE SEGURANÇA

Tradução das instruções originais

- A tensão de alimentação tem de estar de acordo com os dados da tensão especificados na placa de características. A rede eléctrica da casa deve ser ligada à terra!
- O ventilador não pode ser colocado em funcionamento sem estar totalmente montado!
- O dispositivo deve ser operado em uma superfície plana e estável.
- Assegurar uma iluminação adequada (pelo menos 500 lux).
- O cabo de alimentação deve ser disposto de forma a evitar qualquer risco de tropeçar e consequente derrube ou queda do aparelho.
- Não introduzir objetos no interior da grelha de proteção! Antes de ligar o ventilador, retire da zona de admissão de ar os objetos soltos que possam ser sugados! Não usar roupa folgada perto da grelha de proteção, por ex. lenços/cachecóis com franjas!
- Nunca tocar no aparelho com as mãos molhadas ou húmidas.
- Nunca mergulhe um aparelho eléctrico em água ou outros líquidos.
- **NUNCA DEIXE ENTRAR ÁGUA NO APARELHO!** O ventilador nunca deve ficar molhado. Se a unidade ficou molhada, desligue-a imediatamente da rede.
- Não expor o aparelho a influências prejudiciais do meio ambiente (chuva, radiação solar intensa, etc.). Mantenha o dispositivo afastado de fontes de calor.
- Não puxe a ficha pelo cabo, quando a quiser retirar da tomada. Ao puxar, para retirar da tomada, segure a ficha e não o cabo.
- Desligue o ventilador e retire-o da tomada, sempre que não o estiver a utilizar, antes de o limpar e quando o mudar de sítio.
- Não utilize o aparelho em locais com risco de queda ou derrube para dentro de água. Se o aparelho cair para dentro de água, não pegue nele. Desligue imediatamente o fusível de alimentação eléctrica e retire a ficha da tomada.
- Este aparelho pode ser utilizado por crianças a partir dos 8 anos e por pessoas com capacidades físicas, sensoriais ou mentais limitadas, ou falta de experiência e conhecimentos, contanto que estas se encontrem sob supervisão adequada ou recebam orientação detalhada sobre a utilização segura do aparelho e que estejam cientes dos perigos a que estão sujeitas.
- As crianças não podem brincar com o aparelho. Os trabalhos de limpeza e manutenção a cargo do utilizador não podem ser executados por crianças sem supervisão.

**Sobre este manual de instruções**

Ler atentamente estas instruções antes de instalar e colocar o ventilador em funcionamento. A segurança das pessoas só é garantida se estas instruções forem respeitadas. Mantenha este manual de instruções sempre à mão e nunca entregue o ventilador CASAFAN a outras pessoas sem o manual de instruções.

Significado dos símbolos	
 ADVERTÊNCIA: Corrente eléctrica!	 CUIDADO
Avisos de perigo imediato de vida por voltagem eléctrica.	Advierte de los peligros para su salud y de los posibles riesgos de lesiones.
<p>Utilização pretendida: O ventilador é utilizado para fazer circular o ar da sala em conformidade com os dados técnicos e as instruções de segurança em escritórios e casas.</p> <p>Utilização contrária à finalidade pretendida: Não é permitido o uso em máquinas, ao ar livre, em garagens e em salas úmidas ou em salas com risco de incêndio e explosão. Modificações no dispositivo não são permitidas.</p> <p>Perigos residuais: Risco de ferimentos devido a pó/objectos que rodopiam na corrente de ar do ventilador!</p>	
Dados técnicos	
Tipo	AIROS ECO SILENT FLOOR
Tensão nominal	220 - 240 V 50 - 60 Hz
Potência	90 W
Classe / tipo de proteção	I / IP X0
Velocidades de rotação	6+1
Dimensões L x A x P	514 x 595 x 350 mm
Peso	6,4 kg
Controlo remoto	Frequência de rádio: 433,92 MHz Potência de transmissão máx.: <10 dBm



CUIDADO: Risco de ferimentos devido a arranque incorrecto!

- Verificar o conteúdo do pacote para a sua completude (ver a página 2 da imagem).
- Verificar as peças da unidade e a hélice de plástico quanto a danos visíveis no transporte e fissuras. Em caso de danos, não operar a unidade!

Monte o ventilador como mostrado nas figuras 1 - 10.

Montagem
página 58 - 59



CUIDADO: Risco de lesões!

- Coloque sempre o dispositivo no chão. Não o coloque em mesas, cadeiras ou objetos semelhantes.
- Coloque o dispositivo num local onde não entre em contacto com água ou fontes de calor e não levante poeira.
- Coloque o cabo de alimentação de forma que não represente um perigo.

OFF/ON  liga o ventilador.

Desligue o ventilador e retire a ficha da tomada quando for mover o aparelho, limpá-lo ou não precisar dele.

Operação
página 60 - 61

Indicações de manutenção/limpeza

 **ADVERTÊNCIA: Corrente eléctrica!** Antes de realizar trabalhos de limpeza ou de manutenção no aparelho, desligue-o da corrente, retirando a ficha da tomada ou desligando o quadro eléctrico. A ficha deve ser desligada da tomada de tal forma que o operador possa ter a certeza de que a ficha foi retirada a qualquer momento e de qualquer lugar.

 **ADVERTÊNCIA:** Verifique regularmente o cabo de alimentação e a ficha quanto a danos, mas sempre antes de usar. Se qualquer dano for visível, o aparelho não deve ser utilizado novamente.

- A manutenção de rotina deve ser realizada uma vez por ano, ou mais cedo se o equipamento estiver muito sujo.
- Durante a manutenção de rotina, verifique o rotor quanto a danos visíveis e rachaduras. Se houver danos, a hélice deve ser substituída por uma nova. Nunca opere o ventilador com a hélice danificada!
- Limpe a superfície da caixa e da grelha de protecção com um pano seco e uma escova macia. Não utilize gasolina ou um agente de limpeza semelhante facilmente inflamável.
- Após a limpeza, o ventilador deve ser completamente remontado.

O que fazer numa emergência: Em caso de danos visíveis, a ocorrência de ruídos estranhos, vibrações fortes e/ou funcionamento defeituoso, desligue imediatamente o aparelho, puxe a ficha da rede eléctrica e proteja-o contra ser ligado novamente. O ventilador não deve ser colocado novamente em funcionamento até que um electricista qualificado tenha eliminado a causa da falha e o tenha libertado para reutilização.

Armazenamento

- Se não for utilizar o ventilador durante um longo período de tempo, guarde-o num local seco.
- Pode também cobrir o aparelho, se pretender protegê-lo de deposições de pó ou sujidade.

Eliminação



Nunca elimine o aparelho no lixo doméstico normal.

Significado do símbolo „caixote do lixo“. Este produto está sujeito à Directiva Europeia 2012/19/UE. Esta directiva fornece o quadro para a recolha e reciclagem de resíduos de equipamentos eléctricos e electrónicos a nível da UE.

- Elimine o material de embalagem, aparelhos desactivados e pilhas usadas em conformidade com os regulamentos em vigor no seu país. Por favor, tenha em atenção a informação na página 65.

Assistência em caso de avarias	
O ventilador não liga	Verifique se o aparelho está ligado. Verifique a ligação à rede. Verifique o cabo de alimentação e a ficha de alimentação. A roda de asas está bloqueada por objetos aspirados. Retire-os.
O ventilador vibra muito e faz ruídos altos	Verifique se as asas ou a grelha de protecção estão sujas. Limpe-as conforme descrito no capítulo Manutenção. As pás, a grelha de protecção e/ou o eixo do motor estão danificados. Para reparação, contacte um serviço de assistência autorizado.
 ADVERTÊNCIA: Corrente eléctrica! Os trabalhos em componentes eléctricos só podem ser realizados por uma empresa especializada autorizada!	

SIKKERHEDSHENVISNINGER *Oversættelse af den originale driftsvejledning*

- Bortskaf emballagematerialet, som børn ikke har adgang til. Der er en risiko for kvælning, f.eks. ved at sluge!
- Spændingen, der er angivet på typeskiltet, skal være i overensstemmelse med den eksisterende netspænding. El-husets netværk skal være jordforbundet!
- Apparatet må kun være i drift, når det er komplet monteret!
- Enheden skal betjenes på en flad, stabil overflade.
- Sørg for tilstrækkelig belysning (mindst 500 lux).
- Ledningen skal lægges således, at der ikke er fare for at snuble, og at apparatet derved ikke kan vælte eller trækkes ned fra underlaget.
- Stik ikke genstande gennem beskyttelsesgitret! Løse genstande, der kan suges ind i ventilatoren, skal fjernes fra indsugningsområdet, inden ventilatoren tændes! Løst tøj som f. eks. tørklæder med frynser må ikke komme i nærheden af beskyttelsesgitret!
- Rør aldrig ved apparatet med våde eller fugtige hænder.
- Nedsænk aldrig et elapparat i vand eller andre væsker.
- **FORLAD ALDRIG VAND I ENHEDEREN!** Ventilatoren må ikke blive våd. Hvis enheden bliver våd, skal du straks trække netstikket ud.
- Brug ikke en forlængerledning, der ikke er godkendt af myndighederne eller en kvalificeret tekniker.
- Udsæt ikke apparatet for skadelige udefra kommende påvirkninger (regn, kraftig sol osv.). Hold enheden væk fra varmekilder.
- Træk ikke i ledningen, når stikket skal trækkes ud af stikkontakten. Tag fat i selve stikket og ikke i ledningen.
- Sluk for apparatet, og træk netstikket, når apparatet ikke er i brug, når det skal rengøres og når du flytter det.
- Brug ikke apparatet på steder, hvor det kan falde/skubbes i vandet. Grib aldrig efter apparatet, hvis det er faldet i vandet. Sluk straks for strømmen, og træk stikket.
- Dette apparat kan bruges af børn fra 8 år og af personer med nedsatte fysiske, sensoriske eller intellektuelle evner eller manglende erfaring og viden, hvis de er under passende opsyn eller hvis der er givet udførlige instruktioner om sikker brug af apparatet og personerne forstår, hvilke farer der er forbundet med brugen.
- Børn må ikke lege med apparatet. Rengøring og vedligeholdelse må kun udføres af børn, hvis de er under opsyn.



Om denne betjeningsvejledning

Læs disse instruktioner omhyggeligt, før ventilatoren installeres og tages i brug. Personers sikkerhed er kun garanteret, hvis disse anvisninger overholdes. Opbevar altid betjeningsvejledningen, og giv aldrig CASAFAN-ventilatoren videre til andre personer uden betjeningsvejledningen.

Betydningen af symbolerne	
 ADVARSEL: Elektrisk spænding!	 FORSIGTIG
Advarer brugeren mod skader forårsaget af elektrisk spænding.	Advarer om farer for dit helbred og mulig risiko for personskade.
<p>Tilsligtet anvendelse: Ventilatoren bruges til at cirkulere rumluft i overensstemmelse med de tekniske data og sikkerhedsinstruktioner i kontorer og lejligheder.</p> <p>Forkert brug: Brug i maskiner, udendørs, i garager og i våde eller ild- og eksplosionsfarlige rum er ikke tilladt. Ændringer af enheden er ikke tilladt.</p> <p>Restrisici: Risiko for personskade på grund af hvirvlende støv/objekter i luftstrømmen!</p>	
Tekniske data	
Type	AIROS ECO SILENT FLOOR
Netspænding	220 - 240 V 50 - 60 Hz
Effekt	90 W
Beskyttelsesklasse	I / IP XO
Antal hastighedstrin	6+1
Dimensioner B x H x D	514 x 595 x 350 mm
Vægt	6,4 kg
Fjernbetjening	Radiofrekvens: 433,92 MHz Sendestyrke maks.: <10 dBm



FORSIGTIG: Fare som følge af ukorrekt ibrugtagning!

- Kontroller, at pakkens indhold er komplet (se billedoversigt side 2).
- Kontroller enhedens dele og plasthjulet for synlige transportskader og revner. I tilfælde af skader må apparatet ikke tages i brug!

Monter ventilatoren som vist i figurerne 1 - 10.

Montering
side 58 - 59



FORSIGTIG: Risiko for personskade!

- Placer altid enheden på gulvet. Placer den ikke på borde, stole eller lignende genstande.
- Placer enheden, hvor den ikke kommer i kontakt med vand eller varmekilder og ikke vil virvle støv op.
- Læg strømkablet, så det ikke udgør en fare.

OFF/ON  tænder ventilatoren.

Sluk for ventilatoren og træk stikket ud af stikkontakten, når du flytter, rengør eller ikke bruger apparatet.

Drift
side 60 - 61

Vedligeholdelses-/rengøringsanvisninger

ADVARSEL: Elektrisk spænding! Inden enhver type af rengørings- eller vedligeholdelsesarbejde skal apparatets strømforsyning afbrydes ved at trække stikket eller ved at slukke apparatet.

Stikket skal kobles fra stikket på en sådan måde, at operatøren kan overbevise sig selv når som helst og på ethvert sted, hvor stikket er trukket ud.



ADVARSEL: Kontroller strømkablet og stikket regelmæssigt for skader, men altid inden hver brug. Hvis der er skade, kan enheden muligvis ikke længere bruges.

- Den rutinemæssige vedligeholdelse skal udføres en gang om året, tidligere, hvis den er meget beskidt.
- Kontroller pumpehjulet for synlige skader og revner under regelmæssig vedligeholdelse. Hvis der er skade, skal skovlhjulet udskiftes med et nyt skovlhjul. Brug aldrig ventilatoren med et beskadiget løberhjul!
- Rengør husets overflade og beskyttelsesgitteret med en tør rengørings klud og en blød børste. Brug ikke benzin eller et lignende antændeligt rengøringsmiddel.
- Efter rengøring skal ventilatoren være helt installeret igen.

Opførsel i en nødsituation: I tilfælde af synlig skade, usædvanlig støj, stærke vibrationer og / eller dårlig funktion, skal du straks slukke for enheden, trække netstikket ud og sikre det mod at blive tændt igen. Ventilatoren må først tages i brug igen, når en kvalificeret elektriker har fjernet årsagen til fejlen og har frigivet den til genbrug.

Opbevaring

- Hvis ventilatoren ikke bruges i længere tid, skal den opbevares i et tørt rum.
- Du kan desuden tildække apparatet for at beskytte det mod støv eller smudsaflejringer.

Bortskaffelse

Bortskaf aldrig apparatet med det almindelige husholdningsaffald.

Betydningen af symbolet „skraldespand“. Dette produkt er omfattet af det europæiske direktiv 2012/19/EU. Dette direktiv danner rammen for tilbagetagelse og genbrug af affaldsudstyr i hele EU.

- Bortskaf emballagematerialer, udtjente apparater og brugte batterier i overensstemmelse med de gældende regler i dit land. Bemærk venligst oplysningerne på side 62.

Afhjælpning af fejl	
Ventilatoren starter ikke	Kontroller, om apparatet er tændt. Kontroller netforbindelsen. Kontroller netkablet og netstikket. Vingehjulet er blokeret af ind sugede genstande. Fjern disse.
O ventilador vibra muito e faz ruídos altos	Kontroller, om vingerne eller beskyttelsesgitteret er tilsmudset. Rengør disse som beskrevet i kapitlet Vedligeholdelse. Vinger, beskyttelsesgitter og/eller motoraksler er beskadiget. Kontakt et autoriseret servicecenter for at få det repareret.
 ADVARSEL: Elektrisk spænding! Arbejde på elektriske komponenter må kun udføres af en autoriseret fagvirksomhed!	

SÄKERHETSINFORMATION

Översättning av den ursprungliga
bruksanvisningen

- Kassera förpackningsmaterialet som är oåtkomligt för barn. Det finns en risk för kvävning, t.ex. genom att svälja!
- Spänningen som anges på typskylten måste överensstämma med den befintliga nätspänningen. Elnätet måste vara jordat!
- Utrustningen får endast användas komplett monterad!
- Enheten måste drivas på en platt, stabil yta.
- Säkerställ tillräcklig belysning (minst 500 lux).
- Lägg nätkabeln på ett sätt så att den inte utgör någon snubbelrisk och att det därmed inte är möjligt att välta eller dra ned utrustningen.
- Stick inte in föremål genom skyddsgallret! Ta bort lösa föremål som fläkten kan suga till sig innan du slår på fläkten! Håll löst sittande kläder såsom t ex halsdukar med fransar borta från skyddsgallret!
- Rör aldrig vid utrustningen med våta eller fuktiga händer.
- **LÅTA ALDRIG VATTEN I ENHETEN!** Fläkten får inte bli våt. Om enheten blir våt, dra ut nätkontakten omedelbart.
- Doppa aldrig elektrisk utrustning i vatten eller andra vätskor.
- Använd ingen förlängningssladd som inte har testats av myndigheten eller en kvalificerad tekniker.
- Utsätt inte utrustningen för skadlig miljöpåverkan (regn, starkt solljus osv.). Håll enheten borta från värmekällor.
- Dra inte ut nätkontakten ur vägguttaget genom att hålla i sladden. Ta tag i kontakten och inte i kabeln när du drar ut kontakten.
- Stäng av utrustningen och dra ut nätkontakten när utrustningen inte används, före rengöring, och när fläkten flyttas från ett ställe till ett annat.
- Använd inte utrustningen på platser där den kan falla eller knuffas ned i vattnet. Försök aldrig gripa tag i utrustningen om den fallit ner i vattnet. Stäng omedelbart av nätsäkring och dra ut nätkontakten.
- Denna utrustning kan användas av barn från 8 år och personer med begränsad fysisk, sensorisk eller mental förmåga eller bristande erfarenhet och kunskap om de hålls under lämplig uppsikt eller om de har instruerats utförligt om en säker användning av utrustningen och om de förstår vilka faror som användningen kan medföra.
- Barn får inte leka med utrustningen. Rengöring och användarunderhåll får ej utföras av barn utan uppsikt.

**Om denna bruksanvisningen**

Läs denna bruksanvisning noggrant innan du monterar och tar fläkten i drift. Endast om denna bruksanvisning följs kan personsäkerheten garanteras. Håll alltid denna bruksanvisning tillgänglig och lämna aldrig över CASAFAN-fläkten till andra personer utan bruksanvisningen.

Symbolernas betydelse	
 VARNING: Elektrisk spänning!	 FÖRSIKTIGHET
Varnar användaren för skador som orsakas av elektrisk spänning.	Varnar för faror för din hälsa och risk för skador.
<p>Avsedd användning: Fläkten används för att cirkulera rumsluft i enlighet med tekniska data och säkerhetsinstruktioner i kontor och lägenheter.</p> <p>Felaktig användning: Användning i maskiner, utomhus, i garager och i våta eller eldiga och explosionsutsatta rum är inte tillåtet. Ändringar av enheten är inte tillåtna.</p> <p>Restrisker: Risk för personskador på grund av uppvirvlande damm/föremål i fläktens luftström!</p>	
Specifikationer	
Typ	AIROS ECO SILENT FLOOR
Spänning i huvudledning	220 - 240 V 50 - 60 Hz
Effekt	90 W
Skyddsklass	I / IP X0
Antal varvtal	6+1
Dimensioner B × H × D	514 × 595 × 350 mm
Vikt	6,4 kg
Fjärrkontroll	Radiofrekvens: 433,92 MHz Sändningseffekt max.: <10 dBm

 **FÖRSIKTIGHET:** Risk för personskador genom felaktig idrifttagning!

- Kontrollera att förpackningens innehåll är komplett (se bildöversikt på sidan 2).
- Kontrollera enhetens delar och plasthjulet för synliga transportskador och sprickor. Vid skador får aggregatet inte användas!

Montera fläkten enligt figurerna 1 - 10.

Montering
Sidan 58 - 59

 **FÖRSIKTIGHET:** Risk för personskada!

- Placera alltid enheten på golvet. Placera den inte på bord, stolar eller liknande föremål.
- Placera enheten där den inte kommer i kontakt med vatten eller värmekällor och inte virvlar upp damm.
- Lägg strömsladden så att den inte utgör en fara.

OFF/ON  slår på fläkten.

Stäng av fläkten och dra ur nätkontakten när du flyttar, rengör eller inte använder apparaten.

Drift
Sidan 60 - 61

Underhålls-/rengöringsinstruktioner

 **VARNING: Elektrisk spänning!** Skilj utrustningen från elnätet genom att dra ut kontakten eller genom att stänga av elsystemet innan du utför rengörings- eller underhållsarbeten. Pluggen måste kopplas bort från uttaget på ett sådant sätt att operatören kan övertyga sig själv när som helst och på vilken plats som stickproppen dras ut.

 **VARNING:** Kontrollera nätsladden och kontakten regelbundet för skador, men alltid före varje användning. Om skador är synliga kan enheten inte längre användas.

- Det rutinmässiga underhållet måste utföras en gång per år, tidigare om det är mycket smutsigt.
- Kontrollera pumphjulet för synliga skador och sprickor vid regelbundet underhåll. Om det finns skador måste pumphuset ersättas med ett nytt pumphjul. Använd aldrig fläkten med ett skadat impeller!
- Rengör husets och skyddsgallens yta med en torrtorkduk och en mjuk borste. Använd inte bensin eller ett liknande brandfarligt rengöringsmedel.
- Efter rengöring måste fläkten vara helt installerad igen.

Uppförande i en nödsituation: Vid synliga skador, ovanligt ljud, starka vibrationer och/eller dålig funktion, stäng av enheten omedelbart, dra ut nätkontakten och säkra den mot att den slås på igen. Fläkten får endast tas i drift igen efter att en kvalificerad elektriker har tagit bort orsaken till felet och släppt den för återanvändning.

Förvaring

- Om du inte tänker använda fläkten under en längre tid ska den förvaras i ett torrt utrymme.
- Du kan dessutom täcka över din utrustning för att skydda den mot damm eller smutsavlagringar.

Avfallshantering



Släng aldrig apparaten i det vanliga hushållsavfallet.

Betydelsen av symbolen „soptunna på hjul“. Denna produkt omfattas av det europeiska direktivet 2012/19/EU. Detta direktiv ger ramarna för återtagande och återvinning av avfallsapparater i hela EU.

– Kassera förpackningsmaterial, avvecklade apparater och förbrukade batterier i enlighet med gällande bestämmelser i ditt land. Observera informationen på sidan 62.



Hjälp vid störningar	
Fläkten startar inte	Kontrollera att apparaten är påslagen. Kontrollera nätanslutningen. Kontrollera nätkabeln och nätkontakten. Pumphjulet är blockerat av föremål som sugits in. Avlägsna dessa.
Fläkten vibrerar kraftigt och ger ifrån sig höga ljud	Kontrollera om bladen eller skyddsgallret är smutsiga. Rengör dem enligt beskrivningen i kapitlet Underhåll. Skovelns, skyddsgallrets och/eller motoraxelns är skadade. Kontakta en auktoriserad serviceverkstad för reparation.
 VARNING: Elektrisk spänning! Arbeten på elektriska komponenter får endast utföras av en auktoriserad fackfirma!	

- Hävitä pakkausmateriaali lasten ulottumattomissa. On olemassa tukehtumisriski, esim. nielemällä!
- Nimikilvessä ilmoitetun jännitteen on vastattava olemassa olevaa verkkojännitettä. Talon sähköverkko on maadoitettava!
- Laitetta saa käyttää vain kokonaan koottuna!
- Laitetta on käytettävä tasainen, vakaa pinta.
- Varmista riittävä valaistus (vähintään 500 luksia).
- Lead-virtajohto niin, että laukaisua ei vaaraa ja näin ollen ei nakuksen tai vetämällä laite on mahdollinen.
- Älä laita mitään esineitä suojaverkon läpi! Poista irralliset esineet, jotka voidaan imeä imualueelta ennen puhaltimen kytkemistä! Loose vaatteet kuten Pidä huivit, joiden reunat ovat pois vartiosta!
- Älä kosketa laitetta märillä tai kosteilla käsillä. Älä koskaan käytä laitetta, kun olet paljain jaloin.
- Älä koskaan jätä vettä laitteeseen! Puhallin ei saa kastua. Jos laite kastuu, vedä verkkopistoke välittömästi.
- Älä koskaan jätä vettä laitteeseen! Puhallin ei saa kastua. Jos laite kastuu, vedä verkkopistoke välittömästi.
- Älä koskaan upota sähkölaitetta veteen tai muihin nesteisiin.
- Älä käytä jatkojohtoa, jota viranomainen tai pätevä teknikko ei ole testannut.
- Älä altista laitetta haitallisille ympäristövaikutuksille (sade, voimakas auringonvalo jne.). Pidä laite kaukana lämmönlähteistä.
- Älä vedä verkkovirtajohtoa kaapelilla pistorasiasta. Vedä ulos, tartu pistokkeesta, ei kaapelia.
- Sammuta laite ja irrota virtajohto, kun laite ei ole käytössä, kun teet ennen puhdistusta ja tuulettimen paikasta toiseen.
- Älä käytä laitetta paikoissa, joissa se voi kaatua tai työntää veteen. Älä koskaan pääse laitteeseen, joka putosi veteen. Sammuta virtapistoke välittömästi ja vedä pistoke pistorasiasta.
- Tätä laitetta voi käyttää lapset 8 vuotta tai vanhempi ja henkilöiden käytettäväksi fyysinen tai henkinen toimintakyky tai joilta puuttuu kokemusta ja tietoa, jos annettu ohjeet ja neuvot käyttää laitetta sijoitettiin turvallisesti ja he ymmärtävät vaarat siihen liittyvä.
- Lapset eivät saa pelata laitteen kanssa. Lapset eivät saa suorittaa puhdistusta ja ylläpitoa ilman valvontaa.



Näistä käyttöohjeista

Lue tämä käyttöohje huolellisesti ennen tuulettimen asentamista ja käyttöönottoa. Henkilöiden turvallisuus voidaan taata vain, jos näitä ohjeita noudatetaan. Säilytä tämä käyttöohje aina käden ulottuvilla ja älä koskaan luovuta CASAFAN-tuuletinta muille ilman käyttöohjetta.

Symbolien merkitys	
 VAROITUS: Vaarallinen jännite!	 VAROITUS
Varoittaa sähköjännitteen välittömästä hengenvaarasta.	Varoittaa terveydelle aiheutuvista vaaroista ja mahdollisesta loukkaantumisriskistä.
<p>Käyttötarkoitus: Puhallinta käytetään huoneilman kiertämiseen teknisten tietojen ja turvallisuusohjeiden mukaisesti.</p> <p>Väärä käyttö: Koneissa, ulkona, autotallissa ja märissä tai palo- ja räjähdysalttiissa tiloissa käyttö ei ole sallittua. Laitteen muutokset eivät ole sallittuja.</p> <p>Jännönsriskit: Henkilövahinkojen vaara ilmavirtauksessa pyörivän pölyn/esineiden vuoksi!</p>	
Tekniset tiedot	
Tyyppi	AIROS ECO SILENT FLOOR
Pääjännite	220 - 240 V 50 - 60 Hz
Teho	90 W
Suojausluokka	I / IP X0
Nopeuksia	6+1
Mitat L × K × S	514 × 595 × 350 mm
Paino	6,4 kg
Kaukosäädin	Radiotaajuus: 433,92 MHz Lähetysteho max.: <10 dBm

 **VAROITUS:** Virheellisestä käyttöönotosta johtuva henkilövahinkojen vaara!

- Tarkista, että pakkauksen sisältö on täydellinen (katso yleiskuva sivulla 2).
- Tarkista yksikön osat ja muovinen juoksupyörä näkyvien kuljetusvaurioiden ja halkeamien varalta. Jos vaurioita ilmenee, älä käytä laitetta!

Asenna tuuletin kuvioiden 1 - 10 mukaisesti.

Asennus
sivu 58 - 59

 **VAROITUS: Loukkaantumisvaara!**

- Aseta laite aina lattialle. Älä aseta sitä pöydille, tuoleille tai vastaaville esineille.
- Aseta laite paikkaan, jossa se ei pääse kosketuksiin veden tai lämmönlähteiden kanssa eikä se aiheuta pölyä.
- Aseta virtajohto siten, että se ei aiheuta vaaraa.

OFF/ON  kytkee tuulettimen päälle.

Sammuta tuuletin ja irrota pistoke pistorasiasta, kun siirrat laitetta, puhdistat sitä tai et tarvitse sitä.

Käyttö
sivu 60 - 61

Huolto / puhdistus ohjeet

VAROITUS: Vaarallinen jännite! Irrota laite virtalähteestä ennen puhdistus- tai huoltotoimien suorittamista, pistokkeen irrottamisen tai sähköjärjestelmän sammuttamisen. Pistoke on irrotettava pistorasiasta siten, että käyttäjä voi vakuuttaa itsensä milloin tahansa ja missä tahansa, että pistoke on vedetty ulos.



VAROITUS: Tarkista virtajohto ja pistoke säännöllisesti vaurioiden varalta, mutta aina ennen jokaista käyttöä. Jos vaurioita on näkyvissä, laitetta ei ehkä enää käytetä.

- Rutiinihuolto on suoritettava kerran vuodessa, aikaisemmin, jos se on hyvin likaista.
- Tarkista juoksupyörä näkyvien vaurioiden ja halkeamien varalta säännöllisen huollon aikana. Jos vaurioita on, siipipyörä on vaihdettava uuteen. Älä koskaan käytä tuuletinta vahingoittuneen juoksupyörän kanssa!
- Puhdista kotelon pinta ja suojaritilä kuivalla puhdistusliinalla ja pehmeällä harjalla. Älä käytä bensiiniä tai vastaavasti syttyviä puhdistusaineita.
- Puhdistuksen jälkeen puhallin on asennettava uudelleen kokonaan.

Käyttötyminen hätätilanteessa: Jos näkyviä vaurioita, epätavallista melua, voimakasta värinää ja / tai huonoa toimintaa on olemassa, katkaise laitteesta virta välittömästi, vedä verkkopistoke irti ja varmista, ettei se käynnisty uudelleen. Puhallin voidaan ottaa uudelleen käyttöön vasta, kun pätevä sähköasentaja on poistanut vian syyn ja vapauttanut sen uudelleenkäyttöön.

Varastointi

- Jos et aio käyttää tuuletinta pitkään, pidä se kuivassa huoneessa.
- Voit myös peittää laitteen suojaamaan sitä pölyltä tai likaantumiselta.

Hävittäminen

Älä koskaan hävitä laitetta tavalliseen kotitalousjätteeseen

„Jäteastian“ symbolin merkitys. Tätä tuotetta koskee eurooppalainen direktiivi 2012/19/EU. Tämä direktiivi tarjoaa puitteet EU:n laajuiselle laitteiden jätteiden takaisinotolle ja kierrätykselle.

- Hävitä pakkausmateriaali, käytöstä poistetut laitteet ja käytetyt paristot maasi voimassa olevien määräysten mukaisesti. Huomioi sivulla 63 olevat tiedot.

Apua vikojen yhteydessä

Tuuletin ei käynnisty	Tarkista, onko laite kytketty päälle. Tarkista verkkoliitäntä. Tarkista verkkokaapeli ja verkkopistoke. Juoksupyörä on tukkeutunut sisään imetyistä esineistä. Poista nämä.
Fläkten vibrerar kraftigt och ger ifrån sig höga ljud	Kontrollera om bladen eller skyddsgallret är smutsiga. Rengör dem enligt beskrivningen i kapitlet Underhåll. Skoveln, skyddsgallret och/eller motoraxeln är skadade. Kontakta en auktoriserad serviceverkstad för reparation.



VAROITUS: Vaarallinen jännite!

Sähkökomponenttien parissa saa työskennellä vain valtuutettu ammattilainen!

SIKKERHETSINSTRUKSJONER

Oversettelse av de originale
bruksanvisningen

- Kast emballasjen som er utilgjengelig for barn. Det er fare for kvelning, f.eks. ved å svelge!
- Spenningen som er angitt på merkeskiltet, må samsvare med eksisterende nettspenning. Elektrisk husnettverk må være jordet!
- Apparatet må kun betjenes helt sammen!
- Enheten må betjenes på en flat, stabil overflate.
- Sørg for tilstrekkelig belysning (minst 500 lux).
- føre den strømkabelen, slik at ingen fare tripping og derfor ikke slå eller trekke-enheten er mulig.
- Ikke legg gjenstander gjennom beskyttelsesgitteret! Fjern løse gjenstander som kan suges fra sugepunktet før du slår på viften! Løse klær som Hold skjert med frynser vekk fra vakt!
- Ikke rør utstyret med våte eller fuktige hender.
- Ikke senk et elektrisk apparat i vann eller andre væsker.
- **LA ALDRI VANN INNGANG I APPARATET.!** Viften må ikke bli våt. Hvis enheten blir våt, trekker du ut støpselet umiddelbart.
- Ikke utsett enheten for skadelige miljøpåvirkninger (regn, sterkt sollys osv.). Hold enheten vekk fra varmekilder.
- Trekk ikke støpselet ut av stikkkontakten. Når du trekker ut, ta tak i kontakten og ikke kabelen.
- Slå av enheten og trekk ut strømledningen når enheten ikke er i bruk når du gjør før rengjøring og viften fra ett sted til et annet.
- Ikke bruk enheten på steder der den kan falle eller skyves i vannet. Ikke nå for enheten som falt i vannet. Slå nettstrømssikringen av umiddelbart og trekk ut støpselet.
- Denne enheten kan brukes av barn 8 år og eldre og personer med begrenset fysisk, sensoriske eller mentale evner, eller manglende erfaring og kunnskap, hvis gitt innføring eller instruksjon om bruken av apparatet ble plassert på en sikker måte, og de forstår farene forbundet med det.
- Barn kan ikke leke med enheten. Rengjøring og vedlikehold av brukeren må ikke utføres av barn uten tilsyn.

NO**Om denne bruksanvisningen**

Les disse instruksjonene nøye før viften installeres og tas i bruk. Personikkerheten er kun garantert hvis denne bruksanvisningen følges. Ta alltid vare på denne bruksanvisningen, og gi aldri CASAFAN-viften videre til andre personer uten denne bruksanvisningen.

Betydningen av symbolene**⚠ ADVERSEL: Elektrisk spenning!**

Advarer om øyeblikkelig livsfare fra elektrisk spenning.

⚠ FORSIKTIG

Advarer om farer for helsen din og mulig risiko for personskade.

Beregnet bruk: Viften brukes til å sirkulere romluft i samsvar med tekniske data og sikkerhetsinstruksjoner.

Feil bruk: Bruk i maskiner, utendørs, i garasjer og i våte eller brann- og eksplosjonsutsatte rom er ikke tillatt. Endringer på enheten er ikke tillatt.

Restrisiko: Fare for personskader på grunn av virvlende støv / gjenstander i luftens strømning!

Spesifikasjoner

Type	AIROS ECO SILENT FLOOR
Spänning i Hovedledning	220 - 240 V 50 - 60 Hz
Effekt	90 W
Beskyttelse klasse	I / IP X0
Antall Omdreiningstall	6+1
Dimensjoner B x H x D	514 x 595 x 350 mm
Vikt	6,4 kg
Fjernkontroll	Radiofrekvens: 433,92 MHz Overføringseffekt maks.: <10 dBm

⚠ FORSIKTIG: Feil igangsetting kan medføre fare for personskader!

- Sjekk om innholdet i pakken er komplett (se bildeoversikt på side 2).
- Kontroller enhetens deler og løpehjulet for synlige transportskader og sprekker. Ikke bruk enheten i tilfelle skade!

Monter viften som vist i figurene 1 - 10.

Montering
side 58 - 59

⚠ FORSIKTIG: Fare for personskade!

- Plasser alltid enheten på gulvet. Ikke plasser den på bord, stoler eller lignende gjenstander.
- Plasser enheten på et sted hvor den ikke kommer i kontakt med vann eller varmekilder og ikke virvler opp støv.
- Legg strømledningen slik at den ikke utgjør en fare.

OFF/ON  slår på viften.

Slå av viften og trekk ut støpselet når du flytter, rengjør eller ikke bruker apparatet.

Drift
side 60 - 61

Vedlikehold / rengjøringsanvisninger

 **ADVERSEL: Elektrisk spenning!** Enheten før foretar noen rengjøring eller vedlikehold, ved å ta ut pluggen eller slå av det elektriske systemet, kobles fra strømmettet. Støpselet må kobles fra stikkkontakten på en slik måte at operatøren kan overbevise seg når som helst og hvor som helst som støpselet er trukket ut.

 **ADVERSEL:** Kontroller strømledningen og støpselet regelmessig for skader, men alltid før hver bruk. Hvis det er synlig skade, kan det hende at enheten ikke lenger brukes.

- Det rutinemessige vedlikeholdet må utføres en gang i året, tidligere hvis det er veldig skittent.
- Kontroller pumpehjulet for synlige skader og sprekker ved regelmessig vedlikehold. Hvis det er skade, må pumpehjulet byttes ut med et nytt løpehjul. Ikke bruk viften med et skadet løpehjul!
- Rengjør overflaten på huset og beskyttelsesgitteret med en tørr rengjøringsklut og en myk børste. Ikke bruk bensin eller et lignende brennbart rengjøringsmiddel.
- Etter rengjøring må viften være fullstendig installert igjen.

Oppførsel i en nødsituasjon: I tilfelle synlig skade, uvanlig støy, sterke vibrasjoner og / eller dårlig funksjon, må du slå av enheten øyeblikkelig, trekke ut støpselet og sikre den mot å være slått på igjen. Viften må bare tas i bruk igjen etter at en kvalifisert elektriker har fjernet årsaken til feilen og har sluppet den for gjenbruk.

Lagring

- Hvis du ikke skal bruke viften lenge, må du holde den på et tørt rom.
- Du kan også dekke enheten din for å beskytte den mot støv eller smuss.

Avhending



Kast aldri apparatet i vanlig husholdningsavfall

Betydningen av symbolet „avfallsbeholder på hjul“. Dette produktet er underlagt det europeiske direktivet 2012/19/EU. Dette direktivet fastsetter rammene for retur og resirkulering av avfallsutstyr i hele EU.

- Kast emballasjemateriale, utrangerte apparater og brukte batterier i henhold til gjeldende forskrifter i ditt land.

Hjelp ved forstyrrelser	
Viften starter ikke	Kontroller om apparatet er slått på. Kontroller strømtilkoblingen. Kontroller nettkabelen og nettstøpselet. Løpehjulet er blokkert av gjenstander som har blitt sugd inn. Fjern disse.
Viften vibrerer kraftig og lager høye lyder	Kontroller om bladene eller beskyttelsesgitteret er skitne. Rengjør dem som beskrevet i kapittelet Vedlikehold. Vingen, beskyttelsesgitteret og/eller motorakselen er skadet. Kontakt et autorisert servicesenter for reparasjon.
 ADVERSEL: Elektrisk spenning! Arbeid på elektriske komponenter må kun utføres av et autorisert fagfirma!	

- Visake pakendimaterjal lastele kättesaamatusse kohta. On lämbumisoht, nt. neelates!
- Tüübisildil toodud pinge spetsifikatsioon peab vastama olema-solevale võrgupingele. Elektrimaja võrk peab olema maandatud!
- Seadet tohib kasutada ainult täielikult kokkupanduna!
- Seadet tuleb kasutada tasasel, stabiilsel.
- Juhtige toitekaabel nii, et pole ohtu komistamiseks ja seetõttu ei tohi seade ümber kukkuda ega alla tõmmata.
- tagage piisav valgustus (vähemalt 500 luksit).
- Ärge pange esemeid läbi kaitsevõre! Enne ventilaatori sisselülitamist eemaldage imemispriirkonnast kõik lahtised esemed! Lahtised riided nagu Hoidke narmastega sallid kaitsevõrest eemal!
- Ärge kunagi puudutage seadet märgade või niiskete kätega.
- Ärge kunagi kastke elektriseadet vette ega muudesse vedelikesse.
- Ärge kunagi jätke vett seadmesse! Ventilaator ei tohi märjaks saada. Kui seade saab märjaks, tõmmake pistik viivitamatult välja. Lõpetage seadme kasutamine!
- Ärge jätke seadet kahjulike keskkonnamõjude (vihm, tugev päikesevalgus jne) kätte. Hoidke seadet soojusallikatest eemal.
- Ärge tõmmake pistikut pistikupesast kaabli küljest. Välja tõmmates haarake pistikust, mitte kaablist.
- Lülitage seade välja ja tõmmake pistikut pistikust, kui seadet ei kasutata, enne puhastamist ja ventilaatori teisaldamist ühest kohast teise.
- Ärge kasutage seadet kohtades, kus see võib vette kukkuda või sinna suruda. Ärge kunagi minge vette kukkunud seadme poole. Lülitage viivitamatult välja võrgukaitsmed ja tõmmake pistik välja.
- Seda seadet saavad kasutada lapsed alates 8. eluaastast ja piiratud füüsiliste, sensorsete või vaimsete võimetega inimesed või kogemuste ja teadmiste puudumisega inimesed, kui seadme kasutamisel on ohutult tagatud piisav juhendamine või üksikasjalikud juhised ja nad saavad aru ohtudest. sellega seotud.
- Lapsed ei tohi seadmega mängida. Lapsed ei tohi puhastamist ja hooldust teostada ilma järelevalveta.
- Kui toitekaabel on kahjustatud, tuleb selle ohu vältimiseks välja vahetada tootja või selle klienditeenindaja või samaväärse kvalifikatsiooniga isik.

**Käesoleva kasutusjuhendi kohta**

Enne ventilaatori paigaldamist ja kasutuselevõttu lugege käesolevad juhised hoolikalt läbi. Inimeste ohutus on tagatud ainult juhul, kui järgitakse käesolevaid juhiseid. Hoidke käesolevad kasutusjuhised alati käepärast ja ärge andke CASAFAN ventilaatorit kunagi teistele isikutele edasi ilma kasutusjuhendita.

Sümbolite tähendus	
 HOIATUS: Elektrisk spenning!	 ETTEVAATUST
Hoiatage kasutajat elektrist tingitud ohtude eest.	Hoiatab terviseohtude ja võimalike vigastuste ohu eest.
<p>Sihipärane kasutamine: Ventilaatorit kasutatakse normaalse temperatuuri mitteagressiivse siseõhu ringlemiseks vastavalt tehnilistele andmetele ja ohutusjuhistele.</p> <p>Vale kasutamine: masinates, õues, garaazides ning niisketes või tule- ja plahvatusohtlikes ruumides kasutamine pole lubatud. Seadme muutmise pole lubatud.</p> <p>Jäakriskid: Isikliku vigastuse oht õhuvoolus keerleva tolmu/esemete tõttu!</p>	
Tehnilised andmed	
Type	AIROS ECO SILENT FLOOR
Võrgupinge	220 - 240 V 50 - 60 Hz
Võimsus	90 W
Kaitseklass	I / IP X0
Kiiruste arv	6+1
Mõõtmed L × K × S	514 × 595 × 350 mm
Mass	6,4 kg
Kaugjuhtimispuult	Raadiosagedus: 433,92 MHz Saatevõimsus max.: <10 dBm

 **ETTEVAATUST:** Vigastuste tekkimise oht vale kasutuselevõtu tõttu!

- Kontrollige pakendi sisu täielikkust (vt pildiülevaadet lk 3).
- Kontrollige seadme osi ja plastikust tiivikut nähtavate transpordikahjustuste ja pragude suhtes. Kahjustuste korral ärge kasutage seadet!

Paigaldage ventilaator nagu näidatud joonistel 1 - 10.

Assamblee
lk 58 - 59

 **ETTEVAATUST: Vigastuste oht!**

- Asetage seade alati põrandale. Ärge asetage seda lauale, toolile ega muudele sarnastele esemetele.
- Asetage seade kohta, kus see ei puutu kokku vee ega soojusallikatega ega tekita tolmu.
- Paigaldage toitejuhe nii, et see ei kujutaks ohtu.

OFF/ON  lülitab ventilaatori sisse.

Lülitage ventilaator välja ja tõmmake toitepistik pistikupesast, kui te seadme teisaldade, puhastate või ei vaja seda.

Kasutamine
lk 60 - 61

Hooldus-/puhastusjuhised

HOIATUS: Elektrisk spenning! Seade tuleb enne puhastus- ja hooldustöid toitevõrgust lahutada kas pistiku pistikupesast eemaldamise või elektriseadme väljalülitamise teel. Pistik tuleb pistikupesast lahti ühendada nii, et operaator saaks igal ajal ja igas kohas veenduda, et pistik on välja tõmmatud.



HOIATUS: Kontrollige toitejuhet ja pistikut regulaarselt kahjustuste suhtes, kuid alati enne iga kasutamist. Kui kahjustus on nähtav, ei pruugita seadet enam kasutada.

- Rutiinset hooldust tuleb teha üks kord aastas, varem, kui see on väga määrdunud.
- Kontrollige regulaarse hoolduse ajal tiivikku nähtavate kahjustuste ja pragude osas. Kahjustuste korral tuleb tiivik asendada uue tiivikuga. Ärge kunagi kasutage ventilaatorit kahjustatud tiivikuga!
- Puhastage korpuse pind ja kaitsevõre kuiva puhastuslapi ja pehme harjaga. Ärge kasutage bensiini ega sama kergestisüttivat puhastusvahendit.
- Pärast puhastamist tuleb ventilaator uuesti täielikult paigaldada.

Käitumine hädaolukorras: nähtavate kahjustuste, ebahariliku müra, tugeva vibratsiooni ja/või halva toimimise korral lülitage seade viivitamatult välja, tõmmake pistik pistikupesast välja ja kinnitage uuesti sisselülitamise eest. Ventilaatorit tohib uuesti tööle panna alles siis, kui kvalifitseeritud elektrik on rikke põhjuse kõrvaldanud ja selle taaskasutamiseks lasknud.

Ladustamine

- Kui te ventilaatorit pikemat aega ei kasuta, hoidke seda kuivas ruumis.
- Seadme kaitsmiseks tolmu või määrdumise eest võite selle lisaks katte alla panna.

Kasutuselt kõrvaldamine

Ärge kunagi visake seadet tavaliste olmejäätmete hulka

Sümboli „ratastega prügikast“ tähendus. Selle toote suhtes kohaldatakse Euroopa direktiivi 2012/19/EL. See direktiiv sätestab raamistiku kogu ELi hõlmava seadmete jäätmete tagasivõtmise ja ringlussevõtu jaoks.

- Hävitage pakendimaterjal, kasutuselt kõrvaldatud seadmed ja kasutatud patareid vastavalt teie riigis kehtivatele eeskirjadele. Palun võtke arvesse leheküljel 63 esitatud teavet.

Abi rikete korral	
Ventilaator ei käivitu	Kontrollige, kas seade on sisse lülitatud. Kontrollige võrguühendust. Kontrollige võrgukaablit ja võrgupistikut. Jooksuratas on ummistunud sisse imetud esemetega. Eemaldage need.
Ventilaator vibreerib tugevalt ja teeb valju häält	Kontrollige, kas labad või kaitsevõrk on määrdunud. Puhastage neid, nagu on kirjeldatud peatükis „Hooldus“. Tiib, kaitsevõrk ja/või mootori telg on kahjustatud. Võtke remondiks ühendust volitatud teeninduskeskusega.
 HOIATUS: Elektrisk spenning! Elektriliste komponentidega töötamine on lubatud ainult volitatud spetsialiseeritud ettevõtetel!	



VARNOSTNI NAPOTKI

Prevod originalnih navodil za uporabo

- Odstranite embalažni material, ki ni dostopen otrokom. Obstaja nevarnost zadušitve, npr. s požiranjem!- Navedba napetosti na tipski tablici se mora skladati z obstoječo napetostjo električnega omrežja. Sieť elektrického domu musí byť uzemnená!
- Napravo uporabljate le, če je v celoti montirana!
- Napravo je treba upravljati na ravno in stabilno površino.
- Zagotovite ustrezno osvetlitev (vsaj 500 luksov).
- Omrežni kabel položite tako, da ne bo predstavljal nevarnosti za spotikanje ter da naprave ni mogoče prevrniti ali jo povleči na tla.
- Ne vtikajte predmetov skozi zaščitno rešetko!
- Pred vklopom ventilatorja odstranite prostostoječe predmete, ki jih naprava lahko poseša!
- Pazite, da ohlapna oblačila, kot so npr. šali z resicami, ne pridejo v stik z varnostno rešetko!
- Ne dotikajte se naprave z mokrimi ali vlažnimi rokami. Naprave ne uporabljajte, če ste bosí.
- Ne potaplajte električne naprave v vodo ali druge tekočine.
- **NIKOLI NE PUSTITE VODE V NAPRAVO!** Ventilator se ne sme zmočiti. Če se naprava zmoči, izvlecite omrežni vtič.
- Naprave ne izpostavljajte škodljivim okoljskim vplivom (dež, močna sončna svetloba, itd.). Napravo hranite ločeno od virov toplote.
- Ne vlecite omrežni vtič iz vtičnice za kabel. Ko ga izvlečete, ga primite za vtič in ne za kabel.
- Če naprava ni v uporabi, preden jo čistite in ko ventilator prestavljate iz enega mesta na drugo mesto, napravo izklopite in izvlecite kabel iz vtičnice.
- Naprave ne uporabljajte na mestih, kjer lahko pade v vodo ali jo vanjo s sunkom lahko potisnemo. Nikoli ne segajte po napravi, ki je padla v vodo. Takoj izklopite omrežno varovalko in izvlecite omrežni vtič.
- To napravo lahko uporabljajo otroci stari 8 let ali več in osebe z zmanjšanimi fizičnimi, senzoričnimi ali duševnimi sposobnostmi, ali osebe s pomanjkanjem izkušenj in znanja, če so pri tem pod ustreznim nadzorom ali so bile seznanjene z navodili za uporabo naprave na varen način ter razumejo s tem povezane posledične nevarnosti.
- Otroci se z napravo ne smejo igrati. Čiščenja in uporabniškega vzdrževanja otroci ne smejo izvajati, če pri tem niso pod nadzorom.

**O teh navodilih za uporabo**

Pred namestitvijo in zagonom ventilatorja natančno preberite ta navodila. Varnost oseb je zagotovljena le ob upoštevanju teh navodil. Ta navodila za uporabo imejte vedno pri roki in ventilatorja CASAFAN brez navodil za uporabo nikoli ne posredujte drugim osebam.

Pomen simbolov	
 OPOZORILO: Električna napetost!	 POZOR
Opozarja uporabnika na nevarnost, ki jo lahko povzroči električna napetost	Opozori na nevarnosti za vaše zdrave in morebitno nevarnost poškodb.
<p>Predvidena uporaba: Ventilator uporablja kroženje zraka v sobi v skladu s tehničnimi podatki in varnostnimi navodili.</p> <p>Nepriprava uporaba: Uporaba v strojih, na prostem, v garažah in v vlažnih ali ognjevarnih in eksplozijsko ogroženih prostorih ni dovoljena. Spremembe naprave niso dovoljene.</p> <p>Preostala tveganja: Nevarnost telesnih poškodb zaradi prahu/predmetov, ki se vrtinčijo v zračnem toku!</p>	
Tehnični podatki	
Type	AIROS ECO SILENT FLOOR
Imenska napetost	220 - 240 V 50 - 60 Hz
Moč	90 W
Vrsta zaščite	I / IP X0
Hitrosti vrtenja	6+1
Mere Š × V × G	514 × 595 × 350 mm
Teža	6,4 kg
Daljinski upravljalnik	Radijska frekvenca: 433,92 MHz Oddajna moč največ: <10 dBm



POZOR: Nevarnost poškodb zaradi nepravilnega zagona!

- Preverite, ali je vsebina paketa popolna (glejte pregled slik na strani 2).
- Preverite dele enote in plastični rotor za vidne poškodbe pri prevozu in razpoke. V primeru poškodb enote ne uporabljajte!

Ventilator namestite, kot je prikazano na slikah sl. 1 - 10.

Montaža
stran 58 - 59



POZOR: Nevarnost poškodb!

- Napravo vedno postavite na tla. Ne postavljajte je na mize, stole ali podobne predmete.
- Napravo postavite na mesto, kjer ne bo prišla v stik z vodo ali viri toplote in ne bo dvigovala prahu.
- Napajalni kabel položite tako, da ne predstavlja nevarnosti.

OFF/ON  vklopi ventilator.

Izklopite ventilator in izvlecite vtič iz vtičnice, če napravo premakate, čistite ali ne potrebujete.

Uporaba
stran 60 - 61

Napotki za vzdrževanje/čiščenje



OPOZORILO: Električna napetost! Napravo pred vsakim čiščenjem ali vzdrževalnimi deli odklopite iz električnega omrežja tako, da izvlečete vtič ali izklopite oskrbo z elektriko. Vtič mora biti odklopljen iz vtičnice tako, da se lahko upravljavec kadar koli in na katerem koli mestu prepriča, da je vtič izvlečen.



OPOZORILO: Redno preverjajte napajalni kabel in napajalni kabel, vendar vedno pred vsako uporabo. Če so vidne poškodbe, naprave morda ne boste več uporabljali.

- Redno vzdrževanje je treba izvajati enkrat letno, prej, če je zelo umazano.
- Med rednim vzdrževanjem preverite, ali ima rotor vidne poškodbe in razpoke. Če pride do poškodbe, je treba rotor zamenjati z novim. Ventilatorja nikoli ne uporabljajte s poškodovanim rotorjem!
- Očistite površino ohišja in zaščitne rešetke s krpo za suho čiščenje in mehko krtačo. Ne uporabljajte bencina ali podobno vnetljivega čistilnega sredstva.
- Po čiščenju morate ventilator ponovno vgraditi.

Obnašanje v sili: V primeru vidnih poškodb, nenavadnega hrupa, močnih vibracij in / ali slabega delovanja naprave takoj izklopite, izvlecite omrežni vtič in ga zavarujte pred ponovnim vklopom. Ventilator lahko začnete ponovno obratovati šele, ko kvalificirani električar odstrani vzrok napake in ga sprostí v ponovno uporabo.

Shranjevanje

- Če ventilatorja dalj časa ne boste uporabljali, ga shranite na suhem mestu.
- Dodatno lahko napravo pokrijete, da jo zavarujete pred prahom in kopičenjem umazanine.

Odlaganje med odpadke



Naprave nikoli ne odvrzite med običajne gospodinske odpadke

Pomen simbola „smetnjak na kolesih“. Za ta izdelek velja Evropska direktiva 2012/19/EU.

Ta direktiva določa okvir za prevzem in recikliranje odpadne opreme po vsej EU.



- Embalažni material, odslužene naprave in izrabljene baterije odstranite v skladu z veljavnimi predpisi v vaši državi. Upoštevajte informacije na strani 66.

Pomoč v primeru motenj	
Fan çalışmıyor	Cihazın açık olup olmadığını kontrol edin. Şebeke bağlantısını kontrol ediniz. Şebeke kablosunu ve şebeke fişini kontrol ediniz. Pervane, emilen nesnelere tarafından bloke edilmiştir. Bunları çıkarınız.
Fan güçlü bir şekilde titreşiyor ve yüksek sesler çıkarıyor	Kanatların veya koruyucu izgaranın kirli olup olmadığını kontrol ediniz. Bakım bölümünde açıklandığı gibi temizleyin. Pervane, koruyucu ızgara ve/veya motor aksı hasar görmüş. Onarım için yetkili bir servis merkezine başvurun.
OPOZORILO: Električna napetost! Dela na električnih komponentah sme opravljati samo pooblaščen strokovno podjetje!	

- Zlikvidujte obalový materiál neprístupný deťom. Existuje riziko zadusenía, napr. prehĺtaním!
- Napätie uvedené na typovom štítku musí zodpovedať existujúcemu sieťovému napätiu. Sieť elektrického domu musí byť uzemnená!
- Prístroj smie byť riadený len úplne!
- Zariadenie musí pracovať na rovnom, stabilnom povrchu.
- Zaisťte primerané osvetlenie (najmenej 500 luxov).
- Sieťový kábel vyťahnite tak, aby nedošlo k žiadnemu nebezpečenstvu vypnutia a tým k prevrhnutiu alebo vyťahnutiu zariadenia.
- Neumiestňujte žiadne predmety cez ochrannú mriežku! Pred zapnutím ventilátora odstráňte voľné predmety, ktoré sa môžu odsasť zo sacieho priestoru! Voľné oblečenie ako napr. Udržujte šály so strapcami mimo strážcu!
- Nikdy sa nedotýkajte zariadenia mokrými alebo vlhkými rukami. Nikdy nepoužívajte zariadenie, ak ste bosí.
- Nikdy neponárajte elektrický spotrebič do vody alebo iných kvapalín.
- **NIKDY NEDÁVEJTE VODU DO ZARIADENIA!** Ventilátor sa nesmie navlhčiť. Ak zariadenie navlhne, okamžite vyťahnite sieťovú zástrčku.
- Nevystavujte zariadenie škodlivým vplyvom prostredia (dážď, silné slnečné žiarenie atď.). Udržujte prístroj mimo zdrojov tepla.
- Neťahajte sieťovú zástrčku káblom zo zásuvky. Pri vyťahnutí uchopte zástrčku a nie kábel.
- Pred čistením a pri presúvaní ventilátora z jedného miesta na druhé vypnite napájanie a odpojte napájací kábel, keď ho nepoužívate.
- Zariadenie nepoužívajte na miestach, kde by mohlo dôjsť k pádu alebo do vody. Nikdy sa nedotýkajte zariadenia, ktoré padlo do vody. Ihneď vypnite sieťovú poistku a vyťahnite sieťovú zástrčku.
- Tento prístroj môže byť použitý u detí od 8 rokov a staršie osoby s obmedzenými telesnými, zmyslovými alebo duševnými schopnosťami, alebo nedostatkom skúseností a znalostí, ak pod dohľadom alebo inštrukcie týkajúce sa použitia zariadenia bola umiestnená bezpečným spôsobom a chápu nebezpečenstvo s ním spojené.
- Deti sa s prístrojom nemôžu hrať. Čistenie a údržbu používateľa nesmú vykonávať deti bez dohľadu.

**O tomto návode na obsluhu**

Pred inštaláciou a uvedením ventilátora do prevádzky si pozorne prečítajte tieto pokyny. Bezpečnosť osôb je zaručená len pri dodržaní týchto pokynov. Tento návod na obsluhu majte vždy po ruke a ventilátor CASAFAN bez návodu na obsluhu nikdy neposkytujte ďalším osobám.

Význam symbolov	
 VAROVANIE: Elektrické napätie!	 POZOR
Varuje pred bezprostredným ohrozením života elektrickým napätím.	Označuje nebezpečenstvo pre vaše zdravie a možné riziko zranenia.
<p>Zamýšľané použitie: Ventilátor sa používa na cirkuláciu vnútorného vzduchu, napr. B. v kanceláriách v súlade s technickými údajmi a bezpečnostnými pokynmi.</p> <p>Nesprávne použitie: Použitie v strojoch, vonku, v garážach, vo vlhkých priestoroch alebo v priestoroch s nebezpečenstvom výbuchu a výbuchu nie je povolené. Úpravy zariadenia nie sú povolené.</p> <p>Zvyškové riziká: Nebezpečenstvo poranenia osôb v dôsledku vírenia prachu/objektov v prúde vzduchu!</p>	
Technické údaje	
Typ	AIROS ECO SILENT FLOOR
Menovité napätie	220 - 240 V 50 - 60 Hz
Výkon	90 W
Trieda ochrany	I / IP X0
Stupne otáčok	6+1
Rozmery Š × V × H	514 × 595 × 350 mm
Hmotnosť	6,4 kg
Diaľkové ovládanie	Rádiová frekvencia: 433,92 MHz Vysielací výkon max.: <10 dBm

 **POZOR:** Nebezpečenstvo poranenia v dôsledku nesprávneho uvedenia do prevádzky!

- Skontrolujte úplnosť obsahu balenia (pozri prehľad obrázkov na strane 2).
 - Skontrolujte časti jednotky a plastové obežné koleso, či nie sú viditeľne poškodené pri preprave a či na nich nie sú praskliny. V prípade poškodenia jednotku neprevádzkujte!
- Namontujte ventilátor tak, ako je znázornené na obrázkoch 1 - 10.

Montáž
strana 58 - 59

 **POZOR: Riziko poranenia!**

- Zariadenie vždy umiestňujte na podlahu. Neumiestňujte ho na stoly, stoličky ani podobné predmety.
- Zariadenie umiestnite tak, aby neprišlo do kontaktu s vodou alebo zdrojmi tepla a aby nevzbudzovalo prach.
- Napájací kábel položte tak, aby nepredstavoval nebezpečenstvo.

OFF/ON  zapína ventilátor.

Vypnite ventilátor a vytiahnite zástrčku zo zásuvky, ak chcete zariadenie premiestniť, vyčistiť alebo ak ho nepoužívate.

Operácie
strana 60 - 61

Návod na údržbu / čistenie

 **VAROVANIE: Elektrické napätie!** Pred vykonaním čistenia alebo údržby odpojte prístroj od elektrickej siete, odpojte zástrčku alebo vypnite elektrický systém. Zástrčka musí byť odpojená od zásuvky tak, aby sa obsluha mohla presvedčiť kedykoľvek a kdekoľvek, že je zástrčka vytiahnutá.

 **VAROVANIE:** Napájací kábel a zástrčku pravidelne kontrolujte, či nie je poškodený, ale vždy pred každým použitím. Ak je viditeľné poškodenie, zariadenie sa už viac nesmie používať.

- Bežná údržba sa musí vykonávať raz ročne, skôr, ak je veľmi znečistená.
- Počas pravidelnej údržby skontrolujte obežné koleso, či nie je viditeľné poškodenie alebo praskliny. Ak dôjde k poškodeniu, obežné koleso sa musí vymeniť za nové. Nikdy neprevádzkujte ventilátor s poškodeným obežným kolesom!
- Vyčistite povrch krytu a ochrannú mriežku suchou handričkou a mäkkou kefou. Nepoužívajte benzín alebo podobne horľavé čistiace prostriedky.
- Po vyčistení musí byť ventilátor znovu namontovaný.

Správanie v prípade núdze: V prípade viditeľného poškodenia, nezvyčajného hluku, silných vibrácií alebo nesprávneho fungovania zariadenie okamžite vypnite, vytriahnite sieťovú zástrčku a zaistíte proti opätovnému zapnutiu. Ventilátor sa smie znovu uviesť do prevádzky až po tom, čo kvalifikovaný elektrikár odstráni príčinu poruchy a uvoľnil ju na opätovné použitie.

Skladovanie

- Ak dlhší čas nepoužívate ventilátor, nechajte ho v suchej miestnosti.
- Môžete tiež zakryť vaše zariadenie, aby ste ho chránili pred prachom alebo nečistotami.

Likvidácia

Spotrebič nikdy nevyhadzujte do bežného domového odpadu

Význam symbolu „odpadkový kôš na kolieskach“. Tento výrobok podlieha európskej smernici 2012/19/EÚ. Táto smernica stanovuje rámec pre spätný odber a recykláciu použitých zariadení v celej EÚ.

- Obalový materiál, vyradené spotrebiče a použité batérie zlikvidujte v súlade s platnými predpismi vo vašej krajine. Vezmite na vedomie informácie na strane 63.



Pomoc pri poruchách	
Ventilátor sa nespustí	Skontrolujte, či je zariadenie zapnuté. Skontrolujte pripojenie k elektrickej sieti. Skontrolujte sieťový kábel a sieťovú zástrčku. Obežné koleso je zablokované predmetmi, ktoré boli nasaté. Odstráňte ich.
Ventilátor silno vibruje a vydáva hlasné zvuky	Skontrolujte, či lopatky alebo ochranná mriežka nie sú znečistené. Vyčistite ich podľa popisu v kapitole Údržba. Krídlo, ochranná mriežka a/alebo os motora sú poškodené. Obráťte sa na autorizované servisné stredisko, aby vykonalo opravu.
 VAROVANIE: Elektrické napätie! Práce na elektrických komponentoch smie vykonávať iba autorizovaná odborná firma!	

INSTRUKCJE BEZPIECZEŃSTWA*Tłumaczenie oryginalnej instrukcji obsługi*

- Napięcie podane na tabliczce znamionowej musi odpowiadać istniejącemu napięciu sieciowemu.
- Urządzenie może być obsługiwane tylko w pełni zmontowane! Sieć elektryczna w domu musi być uziemiona!
- Urządzenie musi być obsługiwane na płaskiej, stabilnej powierzchni.
- Zapewnić odpowiednie oświetlenie (co najmniej 500 luksów).
- Poprowadzić kabel sieciowy w taki sposób, aby nie było niebezpieczeństwa potknięcia i tym samym ryzyka przewrócenia lub przeciągnięcia urządzenia w dół.
- Nie wkładać żadnych przedmiotów przez kratkę ochronną! Przed włączeniem wentylatora należy usunąć luźne przedmioty, które można zasysać z obszaru ssania! Trzymaj luźne ubrania, takie jak chusty z frędzlami z dala od siatki ochronnej!
- Nigdy nie dotykać urządzeń mokrymi lub wilgotnymi rękami.
- Nigdy nie zanurzać urządzenia elektrycznego w wodzie lub innych płynach.
- **NIGDY NIE WPUSZCZAĆ WODY DO URZĄDZENIA!** Wentylator nigdy nie może się zamoczyć. Jeśli urządzenie zostało zamoczone, należy natychmiast odłączyć je od sieci elektrycznej.
- Nie wystawiać urządzenia na działanie szkodliwych czynników środowiskowych (deszcz, silne światło słoneczne itp.). Urządzenie należy przechowywać z dala od źródeł ciepła.
- Nie odłączać przewodu zasilającego od gniazdka. Podczas odłączania wtyczki należy chwycić wtyczkę, a nie kabel.
- Wyłączyć urządzenie i wyjąć wtyczkę z gniazdka, gdy nie jest używane, przed czyszczeniem i podczas przenoszenia wentylatora z jednego miejsca w drugie.
- Nie należy używać urządzenia w miejscach, w których może ono wpadać do wody lub być do niej wepchnięte. Nigdy nie sięgać po urządzenie, które spadło do wody. W tym celu należy natychmiast wyłączyć bezpiecznik sieciowy i wyjąć wtyczkę sieciową.
- Z urządzenia mogą korzystać dzieci w wieku 8 lat i starsze oraz osoby o ograniczonych zdolnościach fizycznych, sensorycznych lub umysłowych, a także osoby o ograniczonych możliwościach fizycznych, sensorycznych lub umysłowych lub braku doświadczenia i wiedzy, pod warunkiem, że otrzymały one odpowiedni nadzór lub szczegółowe instrukcje dotyczące bezpiecznego korzystania z urządzenia i zrozumienia związanych z tym zagrożeń.
- Nie należy pozwalać dzieciom na zabawę z urządzeniem. Dzieciom nie wolno otwierać ani czyścić urządzenia bez nadzoru.
- Materiał opakowaniowy należy utylizować w sposób niedostępny dla dzieci. Niebezpieczeństwo uduszenia się!

**Informacje o niniejszej instrukcji obsługi**

Przed uruchomieniem wentylatora należy dokładnie zapoznać się z instrukcją montażu i obsługi. Aby zapewnić bezpieczeństwo osób, należy bezwzględnie przestrzegać niniejszej instrukcji! Instrukcję obsługi należy przechowywać w zasięgu ręki. Nigdy nie przekazywać wentylatora CASAFAN innej osobie bez instrukcji obsługi.

Znaczenie symboli	
 OSTRZEŻENIE: Napięcie elektryczne!	 UWAGA
Ostrzega użytkownika przed uszkodzeniami, do których może dojść w wyniku napięcia elektrycznego.	Varuje pred nebezpečnostvom pre použivatelja.
<p>Przeznaczenie: Wentylator jest stosowany do cyrkulacji powietrza w pomieszczeniach, np. w biurach, przy jednoczesnym przestrzeganiu danych technicznych i instrukcji bezpieczeństwa.</p> <p>Użycie niezgodne z przeznaczeniem: Stosowanie w maszynach, na zewnątrz, w garażach oraz w wilgotnych pomieszczeniach lub pomieszczeniach zagrożonych pożarem i wybuchem jest zabronione. Modyfikacje urządzenia są niedozwolone.</p> <p>Pozostałe niebezpieczeństwa: Niebezpieczeństwo obrażeń ciała na skutek zawirowań pyłu/przedmiotów w strumieniu powietrza!</p>	
Dane techniczne	
Typ	AIROS ECO SILENT FLOOR
Napięcie znamionowe	220 - 240 V 50 - 60 Hz
Moc	90 W
Klasa ochrony	I / IP X0
Kroki prędkości	6+1
Wymiary S × W × G	514 × 595 × 350 mm
Ciężar	6,4 kg
Pilot	Częstotliwość radiowa: 433,92 MHz Moc transmisji maks.: <10 dBm



UWAGA: Nieprawidłowe uruchomienie może spowodować obrażenia ciała!

- Sprawdź, czy zawartość opakowania jest kompletna (patrz rysunek na stronie 2).
- Sprawdzić części urządzenia i wirnik z tworzywa sztucznego pod kątem widocznych uszkodzeń transportowych i pęknięć. W przypadku stwierdzenia uszkodzeń nie wolno uruchamiać urządzenia!

Zamontować wentylator w sposób pokazany na rysunkach 1 - 10.



UWAGA: Ryzyko obrażeń!

- Zawsze stawiaj urządzenie na podłodze. Nie stawiaj go na stołach, krzesłach ani podobnych przedmiotach.
- Ustaw urządzenie w taki sposób, aby nie miało kontaktu z wodą lub źródłami ciepła i nie wzniecało kurzu.
- Ułoż przewód zasilający tak, aby nie stwarzał zagrożenia.

OFF/ON  włącza wentylator.

Wyłącz wentylator i odłącz go od zasilania, jeśli chcesz go przenieść, wyczyścić lub nie używasz go.

Montaż
strona 58 - 59

Działanie
strona 60 - 61

Instrukcje konserwacji/czyszczenia

 **OSTRZEŻENIE: Napięcie elektryczne!** Przed przystąpieniem do czyszczenia lub prac konserwacyjnych należy odłączyć urządzenie od sieci elektrycznej, odłączając wtyczkę lub wyłączając instalację elektryczną. Wtyczka musi być odłączona od gniazda w taki sposób, aby operator mógł mieć pewność, że wtyczka została wyjęta w dowolnym momencie i z dowolnego miejsca.

 **OSTRZEŻENIE:** Regularnie sprawdzaj kabel zasilający i wtyczkę pod kątem uszkodzeń, ale zawsze przed użyciem. Jeśli widoczne są jakiegokolwiek uszkodzenia, nie wolno ponownie używać urządzenia.

- Rutynowa konserwacja musi być przeprowadzana raz w roku lub wcześniej, jeśli sprzęt jest bardzo brudny.
- Podczas rutynowej konserwacji należy sprawdzić wirnik pod kątem widocznych uszkodzeń i pęknięć. W przypadku uszkodzenia, należy wymienić wirnik na nowy. Nigdy nie uruchamiać wentylatora z uszkodzonym wirnikiem!
- Powierzchnię obudowy i kraty ochronnej należy czyścić suchą ściereczką i miękką szczotką. Nie należy stosować benzyny ani podobnych łatwopalnych środków czyszczących.
- Po oczyszczeniu, wentylator musi być całkowicie zmontowany ponownie.

Co robić w sytuacjach awaryjnych: W przypadku widocznych uszkodzeń, pojawienia się nietypowych odgłosów, silnych wibracji i/lub wadliwego działania, należy natychmiast wyłączyć urządzenie, wyciągnąć wtyczkę sieciową i zabezpieczyć przed ponownym włączeniem. Wentylator nie może być ponownie uruchomiony, dopóki wykwalifikowany elektryk nie usunie przyczyny usterki i nie zwolni go do ponownego użycia.

Przechowywanie

- Jeśli nie używasz wentylatora przez długi czas, przechowuj go w suchym pomieszczeniu.
- Można również przykryć urządzenie, aby chronić je przed kurzem lub osadem brudu.

Utylizacja



Nigdy nie wyrzucaj urządzenia do zwykłych odpadów domowych

Znaczenie symbolu „Pojemnik na śmieci”. Ten produkt podlega europejskiej dyrektywie 2012/19/UE. Dyrektywa ta zapewnia ramy dla ogólnoeuropejskiego odbioru i recyklingu zużytego sprzętu.

- Materiały opakowaniowe, wycofane urządzenia i zużyte baterie należy utylizować zgodnie z przepisami obowiązującymi w danym kraju. Należy zwrócić uwagę na informacje zawarte na stronie 63.

Pomoc w przypadku awarii	
Wentylator nie uruchamia się	Sprawdź, czy urządzenie jest włączone. Sprawdź połączenie sieciowe. Sprawdź kabel sieciowy i wtyczkę sieciową. Wirnik jest zablokowany przez zassane przedmioty. Usuń je.
Wentylator silnie wibruje i wydaje głośne dźwięki	Sprawdź, czy łopatki lub kratka ochronna nie są zabrudzone. Wyczyść je zgodnie z opisem w rozdziale Konserwacja. Łopatka, kratka ochronna i/lub oś silnika są uszkodzone. Skontaktuj się z autoryzowanym centrum serwisowym w celu naprawy.
 OSTRZEŻENIE: Napięcie elektryczne! Prace przy elementach elektrycznych mogą być wykonywane wyłącznie przez autoryzowaną firmę specjalistyczną!	

- Údaj o napětí na typovém štítku musí odpovídat přítomnému napětí vaší elektrické sítě. Sít' elektrického domu musí být uzemněna!
- Přístroj lze používat pouze ve zcela smontovaném stavu! Sít' elektrického domu musí být uzemněna!
- Přístroj musí být provozován na plochem a stabilním povrchu.
- Zajistěte dostatečné osvětlení (nejméně 500 luxů).
- Síťový kabel ved'te tak, aby nehrozilo nebezpečí zakopnutí a v jeho důsledku k převržení nebo sesunutí přístroje.
- Nestrkejte žádné předměty přes ochrannou mřížku! Volné předměty, které může ventilátor nasát, umístěte ještě před zapnutím ventilátoru dál od oblasti nasávání! Volné oblečení jako např. šály s třásněmi umístěte dál od ochranné mřížky!
- Nikdy se nedotýkejte přístrojů s mokřýma nebo vlhkýma rukama. Nikdy nepožívejte přístroj, pokud jste bosí.
- Nikdy neponořujte elektrický přístroj do vody nebo jiných tekutin.
- **NIKDY NIKDY NECHTE VODU DO ZAŘÍZENÍ!** Ventilátor se nesmí namočit. Pokud zařízení navlhne, okamžitě vytáhněte síťovou zástrčku.
- Přístroj nevystavujte škodlivým vlivům životního prostředí (děšť, silné sluneční záření atd.). Udržujte zařízení mimo zdroje tepla.
- Nevytahujte zástrčku ze zásuvky za kabel. Při vytahování uchop'te za zástrčku, nikoliv za kabel.
- Přístroj vypněte a vytáhněte zástrčku, pokud se zařízení nepoužívá, před čištěním a pokud ventilátor přemísťujete z místa na místo.
- Nepoužívejte přístroj na místech, kde může spadnout nebo být svržen do vody. Nikdy nesahejte na přístroj, který spadl do vody. Ihned vypněte síťovou pojistku a vytáhněte zástrčku.
- Tento přístroj mohou používat děti od 8 let a osoby s omezenými tělesnými, smyslovými nebo duševními schopnostmi nebo s nedostatečnými zkušenostmi a znalostmi, pokud je jim poskytnut náležitý dozor nebo podrobný návod k používání přístroje bezpečným způsobem a pokud tyto osoby chápou, jaká nebezpečí jsou s tím spojena.
- Děti si s přístrojem nesmí hrát. Čištění a údržbu uživatelem nesmí provádět děti bez dozoru.

**O tomto návodu k obsluze**

Před instalací a uvedením ventilátoru do provozu si pečlivě přečtěte tyto pokyny. Bezpečnost osob je zaručena pouze při dodržení těchto pokynů. Tento návod k obsluze mějte vždy po ruce a nikdy nepředávejte ventilátor CASAFAN dalším osobám bez návodu k obsluze.

Význam symbolů**⚡ VAROVÁNÍ: Elektrické napětí!****⚠ POZOR**

Varuje před bezprostředním ohrožením života elektrickým napětím.

Označuje nebezpečí pro vaše zdraví a možné riziko zranění.

Zamýšlené použití: Ventilátor slouží k cirkulaci vzduchu v místnosti, například v kanceláři, v souladu s technickými údaji a bezpečnostními pokyny.

Nesprávné použití: Není dovoleno používat ve strojích, venku, v garážích, ve vlhkých místnostech nebo v místnostech s nebezpečím výbuchu a výbuchu. Úpravy zařízení nejsou povoleny.

Zbytková rizika: Nebezpečí poranění osob v důsledku víření prachu/objektů v proudu vzduchu!

Technická data

Typ	AIROS ECO SILENT FLOOR
Jmenovité napětí	220 - 240 V 50 - 60 Hz
Výkon	90 W
Třída ochrany	I / IP X0
Stupně otáček	6+1
Rozměry Š × V × H	514 × 595 × 350 mm
Hmotnost	6,4 kg
Dálkové ovládání	Rádiová frekvence: 433,92 MHz Vysílací výkon max.: <10 dBm

⚠ POZOR: Nesprávné uvedení do provozu může způsobit zranění!

- Zkontrolujte úplnost obsahu balení (viz přehled obrázků na straně 2).
- Zkontrolujte díly jednotky a plastový rotor, zda nejsou viditelně poškozeny při přepravě a zda na nich nejsou praskliny. Pokud je přístroj poškozen, neuvádějte jej do provozu!

Namontujte ventilátor podle obr. 1 - 10.

⚠ POZOR: Nebezpečí zranění!

- Zařízení vždy umístěte na podlahu. Neumísťujte jej na stoly, židle nebo podobné předměty.
- Umístěte zařízení tak, aby nepřišlo do styku s vodou nebo zdroji tepla a aby nevznášelo prach.
- **Napájecí kabel položte tak, aby nepředstavoval nebezpečí.**

OFF/ON  zapíná ventilátor.

Vypněte ventilátor a odpojte jej ze zásuvky, pokud jej chcete přemístit, vyčistit nebo nepoužíváte.

Montáž**strana 58 - 59****Použití****strana 60 - 61**

Pokyny pro údržbu a čištění

 **VAROVÁNÍ: Elektrické napětí!** Přístroj odpojte před prováděním jakýchkoliv čistících nebo údržbových prací z elektrické sítě a to tak, že vytáhnete zástrčku nebo vypnete elektrické zařízení.

Zástrčka musí být odpojena od zásuvky takovým způsobem, aby se obsluha mohla kdykoli a na jakémkoli místě přesvědčit o tom, že byla zástrčka vytažena.

 **VAROVÁNÍ:** Napájecí kabel a zástrčku pravidelně kontrolujte, zda není poškozený, ale vždy před každým použitím. Pokud je viditelné poškození, zařízení již nemusí být používáno.

- Běžná údržba musí být prováděna jednou ročně, dříve, je-li velmi špinavá.
- Během pravidelné údržby zkontrolujte oběžné kolo, zda není viditelně poškozeno a prasklé. Pokud dojde k poškození, musí být oběžné kolo vyměněno za nové. Nikdy neprovozujte ventilátor s poškozeným oběžným kolem!
- Očistěte povrch skříně a ochrannou mřížku suchým hadříkem a měkkým kartáčem. Nepoužívejte benzín ani podobně hořlavé čisticí prostředky.
- Po vyčištění musí být ventilátor znovu nainstalován.

Chování v případě nouze: V případě viditelného poškození, neobvyklého hluku, silných vibrací nebo špatné funkce zařízení okamžitě vypněte, vytáhněte síťovou zástrčku a zajistěte ji proti opětovnému zapnutí. Ventilátor smí být znovu uveden do provozu až poté, co kvalifikovaný elektrikář odstraní příčinu poruchy a uvolnil ji pro opětovné použití.

Skladování

- Pokud ventilátor nebudete delší dobu používat, tak ho uskladněte v suché místnosti.
- Svůj přístroj můžete dodatečně přikrýt, abyste ho ochránili před prachem nebo usazováním nečistot.

Likvidace



Význam symbolu „koš na kolečkách“

Spotřebič nikdy nevyhazujte do běžného domovního odpadu. Na tento výrobek se vztahuje evropská směrnice 2012/19/EU. Tato směrnice stanoví rámec pro zpětný odběr a recyklaci odpadních zařízení v celé EU.

- Obalový materiál, vyřazené spotřebiče a použité baterie zlikvidujte v souladu s platnými předpisy ve vaší zemi. Vezměte prosím na vědomí informace na straně 63.

Pomoc při závadách	
Ventilátor se nespustí	Zkontrolujte, zda je zařízení zapnuté. Zkontrolujte připojení k elektrické síti. Zkontrolujte síťový kabel a síťovou zástrčku. Oběžné kolo je zablokováno nasátými předměty. Odstraňte je.
Ventilátor silně vibruje a vydává hlasité zvuky	Zkontrolujte, zda nejsou lopatky nebo ochranná mřížka znečištěné. Vyčistěte je podle popisu v kapitole Údržba. Křídlo, ochranná mřížka a/nebo osa motoru jsou poškozené. Obráťte se na autorizované servisní středisko a požádejte o opravu.
 VAROVÁNÍ: Elektrické napětí! Práce na elektrických součástech smí provádět pouze autorizovaný odborný podnik!	

BIZTONSÁGI UTASÍTÁSOK*Fordítása az eredeti használati utasítás*

- A csomagolóanyagot gyermekek számára hozzáférhetetlen módon ártalmatlanítsa. Fennáll a fulladás veszélye, pl. nyeléssel!
- A típustáblán megadott feszültségadatnak meg kell egyeznie az adott hálózati feszültség értékével. Az elektromos házhálózatot földelni kell.
- A készüléket csak teljesen összeszerelt állapotban szabad működtetni.
- A készüléket sík, stabil felületen kell üzemeltetni.
- Gondoskodjon megfelelő megvilágításról (legalább 500 lux).
- A hálózati tápkábelt úgy kell elvezetni, hogy ne okozzon botlásveszélyt és ezáltal ne fordulhasson elő a készülék lelökése vagy lerántása.
- Nem szabad tárgyakat a védőrácson keresztül átdugni! A könnyen beszívható, laza tárgyakat a ventilátor bekapcsolása előtt el kell távolítani! Laza ruhákat, mint pl. rojtos sálak, a védőrácstól távol kell tartani!
- A készüléket soha ne érintse meg vizes vagy nedves kézzel.
- Soha ne merítsen elektromos készüléket vízbe vagy más folyadékba.
- **SOHA NE HAGYJON VIZET A KÉSZÜLÉKBE!** A ventilátor nem szabad megnedvesedni. Ha a készülék megnedvesed, húzza ki azonnal a hálózati csatlakozót.
- Ne tegye ki káros környezeti hatásoknak a készüléket (eső, erős napsütés stb.). Tartsa távol a készüléket hőforrásoktól.
- Ne a kábelnél fogva húzza ki a hálózati tápcsatlakozót a csatlakozóaljzatból. Kihúzáskor a csatlakozót fogja meg, ne a kábelt.
- Kapcsolja ki a készüléket és húzza ki hálózati tápcsatlakozót, amikor a készülék nincs használatban, tisztítás előtt és amikor a ventilátort egyik helyről egy másikra viszi.
- Ne használja a készüléket olyan helyeken, ahol vízbe eshet vagy vízbe lökhetik. Soha ne nyúljon a készülék után, ha az vízbe esett. Azonnal kapcsolja ki a hálózati biztosítékot és húzza ki a hálózati tápcsatlakozót.
- A készüléket legalább 8 éves korú gyermekek és korlátozott fizikai, érzékszervi vagy szellemi képességekkel vagy hiányos ismeretekkel és tudással rendelkező személyek használhatják, ha megfelelő felügyelet biztosított vagy a készülék biztonságos használatáról részletes útmutatásban részesültek és megértették, hogy milyen veszélyek merülhetnek fel.
- Gyermekek nem játszhatnak a készülékkel. A felhasználó részéről történő karbantartást és tisztítást gyermekek felügyelet nélkül nem végezhetik el.

**A kezelési útmutatóról**

A ventilátor telepítése és üzembe helyezése előtt olvassa el figyelmesen ezeket az utasításokat. A személyek biztonsága csak akkor garantált, ha ezeket az utasításokat betartják. Tartsa mindig kéznél ezt a kezelési útmutatót, és soha ne adja át a CASAFAN ventilátort más személyeknek a kezelési útmutató nélkül.

A szimbólumok jelentése**FIGYELEM: Elektromos feszültség!****VIGYÁZAT**

Figyelmezteti az elektromos feszültség közvetlen veszélyét az életre.

Egészségügyi veszélyeket és a sérülés lehetséges kockázatát jelzi.

Rendeltetészerű használat: A ventilátort a helyiség levegőjének keringtetésére használják, a műszaki adatokkal és a biztonsági előírásokkal összhangban.

Nem megfelelő használat: A gépekben, a szabadban, a garázsokban, valamint a nedves vagy tűz- és robbanásveszélyes helyiségekben történő felhasználás tilos. Az eszköz módosítása nem engedélyezett.

Maradék kockázatok: A ventilátor légáramában felvert por / tárgyak miatt sérülésveszély áll fenn!

Műszaki adatok

Típus	AIROS ECO SILENT FLOOR
Névleges feszültség	220 - 240 V 50 - 60 Hz
Teljesítmény	90 W
Védelmi osztály	I / IP X0
Fordulatszám-fokozatok száma	6+1
Méretek S × M × M	514 × 595 × 350 mm
Súly	6,4 kg
Távírányító	Rádiófrekvenciája: 433,92 MHz Átviteli teljesítmény max.: <10 dBm

**VIGYÁZAT:** Sérülésveszély helytelen használat esetén!

- Ellenőrizze a csomag tartalmának teljességét (lásd a 2. oldal képi áttekintését).
- Ellenőrizze a készülék alkatrészeit és a műanyag járókereket látható szállítási sérülések és repedések szempontjából. Sérülés esetén ne működtesse a készüléket!

Szerelje fel a ventilátort az ábrákon az 1 - 10 ábra szerint.

Összeszerelés
58 - 59. oldal

**VIGYÁZAT: Sérülésveszély!**

- A készüléket mindig a padlóra helyezze. Ne helyezze asztalra, székre vagy hasonló tárgyra.
- Helyezze a készüléket olyan helyre, ahol nem érintkezik vízzel vagy hőforrással, és nem kavar fel port.
- A tápkábelt úgy fektesse le, hogy ne jelentsen veszélyt.

Az OFF/ON  bekapcsolja a ventilátort.

Kapcsolja ki a ventilátort és húzza ki a hálózati csatlakozót, ha a készüléket áthelyezi, tisztítja vagy nem használja.

Kezelés
60 - 61. oldal

Karbantartási-/tisztítási utasítások



FIGYELEM: Elektromos feszültség! A készüléket minden tisztítási vagy karbantartási munkálat előtt a tápcsatlakozó kihúzásával vagy a villamos berendezés lekapcsolásával le kell választani az áramhálózatról.

A dugaszt úgy kell leválasztani a konnektorból, hogy a kezelő bármikor és bármikor meggyőzze magát arról, hogy a dugót kihúzta.



FIGYELEM: Rendszeresen ellenőrizze a tápkábelt és a csatlakozódugót, hogy sérültek-e, de minden használat előtt. Ha látható sérülés, akkor az eszközt már nem szabad használni.

- A rutin karbantartást évente egyszer kell elvégezni, korábban, ha nagyon szennyezett.
- Ellenőrizze a járókerék látható sérüléseit és repedéseit a rendszeres karbantartás során. Ha sérülés van, a járókereket új járókerékkel kell cserélni. Soha ne működtesse a ventilátort sérült járókerékkel!
- Tisztítsa meg a ház felületét és a védőrácstól száraz tisztítókendővel és puha kefével. Ne használjon benzint vagy hasonlóan gyúlékony tisztítószert.
- Tisztítás után a ventilátort újra be kell szerelni.

Viselkedés vészhelyzet esetén: Látható sérülések, szokatlan zaj, erős rezgések és / vagy rossz működés esetén azonnal kapcsolja ki a készüléket, húzza ki a hálózati csatlakozót és biztosítsa az újbóli bekapcsolódást. A ventilátort csak akkor szabad újra üzembe helyezni, ha egy képzett villanyszerelő eltávolította a hiba okát, és újrafelhasználás céljából elengedte.

Tárolás

- Ha a ventilátort hosszabb ideig nem használja, akkor száraz helyen tárolja.
- Ezenkívül le is takarhatja a készüléket, így védve portól vagy szennyeződés lerakódásától.

Ártalmatlanítás



A „kuka” piktogram jelentése

Soha ne dobja a készüléket a normál háztartási hulladékba. Ez a termék a 2012/19/EU európai irányelv hatálya alá tartozik. Ez az irányelv az egész EU-ra kiterjedő keretet biztosít a hulladékkészülékek visszavételéhez és újrafeldolgozásához.

- A csomagolóanyagokat, a használaton kívüli készülékeket és az elhasznált akkumulátorokat az Ön országában érvényes előírásoknak megfelelően ártalmatlanítsa. Kérjük, vegye figyelembe a 63. oldalon található információkat.

Üzemzavar elhárítás	
A ventilátor nem indul	Ellenőrizze, hogy a készülék be van-e kapcsolva. Ellenőrizze a hálózati csatlakozást. Ellenőrizze a hálózati kábelt és a hálózati csatlakozót. A járókerék eltömődött a beszívott tárgyak miatt. Távolítsa el ezeket.
A ventilátor erősen rezeg és hangos hangokat ad ki	Ellenőrizze, hogy a lapátok vagy a védőrács nem szennyezettek-e. Tisztítsa meg őket a Karbantartás fejezetben leírtak szerint. A szárny, a védőrács és/vagy a motor tengelye megsérült. Javítás céljából forduljon hivatalos szervizközponthoz.
FIGYELEM: Elektromos feszültség! Az elektromos alkatrészekon végzett munkákat kizárólag engedéllyel rendelkező szakember végezheti!	

- Gooi het verpakkingsmateriaal weg op een manier die niet toegankelijk is voor kinderen. Er bestaat verstikkingsgevaar, bijvoorbeeld door inslikken!
- De op het typeplaatje aangegeven spanning moet overeenkomen met de bestaande netspanning. Het elektrische huisnet moet geaard zijn!
- Het apparaat mag alleen volledig gemonteerd worden gebruikt!
- Het apparaat moet worden gebruikt op een vlakke, stabiele ondergrond.
- Zorg voor voldoende verlichting (minimaal 500 lux).
- Leid het netsnoer zo dat er geen struikelgevaar bestaat en er dus geen risico bestaat dat het apparaat omvalt of naar beneden wordt getrokken.
- Steek geen voorwerpen door het beschermingsrooster! Voordat u de ventilator inschakelt, verwijdert u de losse voorwerpen die uit het aanzuiggebied kunnen worden aangezogen! Houd losse kleding zoals sjaals met franjes weg van het beschermrooster!
- Raak de apparaten nooit aan met natte of vochtige handen.
- Dompel een elektrisch apparaat nooit onder in water of andere vloeistoffen.
- **LAAT NOOIT WATER IN HET APPARAAT KOMEN!** De ventilator mag nooit nat worden. Als het apparaat nat is geworden, haal dan onmiddellijk de stekker uit het stopcontact.
- Stel het apparaat niet bloot aan schadelijke milieu-invloeden (regen, sterk zonlicht, enz.). Houd het apparaat uit de buurt van warmtebronnen.
- Trek de stekker van het netsnoer niet uit het stopcontact. Pak bij het loskoppelen de stekker vast en niet de kabel.
- Schakel het apparaat uit en trek de stekker van het apparaat uit het stopcontact als het niet in gebruik is, voor het reinigen en bij het verplaatsen van de ventilator van de ene locatie naar de andere.
- Gebruik het apparaat niet op plaatsen waar het in het water kan vallen of in het water kan worden geduwd. Reik nooit naar het apparaat dat in het water is gevallen. Schakel de netzekering onmiddellijk uit en trek de stekker uit het stopcontact.
- Dit apparaat mag worden gebruikt door kinderen van 8 jaar en ouder en personen met beperkte fysieke, zintuiglijke of mentale vermogens of een gebrek aan ervaring en kennis, op voorwaarde dat zij voldoende toezicht of gedetailleerde instructies hebben gekregen over hoe zij het apparaat op een veilige manier kunnen gebruiken en de gevaren ervan begrijpen.
- Kinderen mogen niet met het apparaat spelen. Reiniging en onderhoud door de gebruiker mag niet zonder toezicht door kinderen worden uitgevoerd.



Over de gebruiksaanwijzing:

Lees deze instructies zorgvuldig door voordat u de ventilator installeert en in gebruik neemt. De veiligheid van personen is alleen gegarandeerd als deze instructies worden opgevolgd. Houd deze gebruiksaanwijzing altijd bij de hand en geef de CASAFAN-ventilator nooit zonder gebruiksaanwijzing door aan andere personen.

Betekenis van de symbolen	
 WAARSCHUWING: Elektrische spanning!	 LET OP
Waarschuwt voor onmiddellijk levensgevaar door elektrische spanning.	Geeft de risico's voor uw gezondheid en mogelijke letselrisico's aan.
<p>Bedoeld gebruik: De ventilator wordt gebruikt om de lucht in de ruimte te laten circuleren, bijvoorbeeld in het kantoor, met inachtneming van de technische gegevens en veiligheidsvoorschriften.</p> <p>Gebruik in strijd met het beoogde doel: Het gebruik in machines, buiten, in garages en in natte ruimten of ruimten met gevaar voor brand en explosie is niet toegestaan. Wijzigingen aan het apparaat zijn niet toegestaan.</p> <p>Resterende gevaren: Verwondingsgevaar door stof/voorwerpen die in de luchtstroom van de ventilator opdwarrelen!</p>	
Technische gegevens	
Type	AIROS ECO SILENT FLOOR
Nominale spanning	220 - 240 V 50 - 60 Hz
Vermogen	90 W
Beschermingsklasse	I / IP X0
Toerentalniveaus	6+1
Afmetingen B × H × D	514 × 595 × 350 mm
Gewicht	6,4 kg
Afstandsbediening	Radiofrequentie: 433,92 MHz Maximaal zendvermogen: <10 dBm



LET OP: Letselgevaar door verkeerd in gebruik nemen!

- Controleer de inhoud van de verpakking op volledigheid (zie foto-overzicht pagina 2).
 - Controleer de onderdelen van het apparaat en de kunststof waaier op zichtbare transportschade en scheuren.
- Bij beschadiging het apparaat niet in gebruik nemen!

Monteer de ventilator zoals weergegeven in de figuren 1 - 10.



LET OP: Risico op letsel!

- Plaats het apparaat altijd op de vloer. Plaats het niet op tafels, stoelen of soortgelijke voorwerpen.
- Plaats het apparaat zodanig dat het niet in contact komt met water of warmtebronnen en geen stof doet opwaaien.
- Leg het netsnoer zo neer dat het geen gevaar vormt.

OFF/ON  schakelt de ventilator in.

Schakel de ventilator uit en trek de stekker uit het stopcontact wanneer u het apparaat verplaatst, reinigt of niet gebruikt.

Montage
pagina 58 - 59

Operatie
pagina 60 - 61

Onderhoud/reinigingsinstructies

 **WAARSCHUWING: Elektrische spanning!** Koppel het apparaat los van het stroomnet door de stekker uit het stopcontact te trekken of het elektrische systeem uit te schakelen voordat u reinigings- of onderhoudswerkzaamheden uitvoert. De stekker moet zo uit het stopcontact worden gehaald dat de gebruiker er zeker van kan zijn dat de stekker op elk moment en op elke plaats uit het stopcontact is gehaald.

 **WAARSCHUWING:** Controleer het netsnoer en de stekker regelmatig, maar altijd voor gebruik, op beschadigingen. Als er schade zichtbaar is, mag het apparaat niet opnieuw worden gebruikt.

- Routinematig onderhoud moet één keer per jaar worden uitgevoerd, of eerder als de apparatuur erg vuil is.
- Controleer tijdens het routineonderhoud de waaier op zichtbare beschadigingen en scheuren. Als er schade is, moet de waaier worden vervangen door een nieuwe waaier. Bedien de ventilator nooit met een beschadigd schoepenrad!
- Reinig het oppervlak van de behuizing en het beschermrooster met een droge doek en een zachte borstel. Gebruik geen benzine of een vergelijkbaar licht ontvlambaar reinigingsmiddel.
- Na de reiniging moet de ventilator volledig opnieuw worden gemonteerd.

Wat te doen in geval van nood: In geval van zichtbare schade, het optreden van ongewone geluiden, sterke trillingen en/of foutieve bediening, het apparaat onmiddellijk uitschakelen, de netstekker eruit trekken en beveiligen tegen herinschakelen. De ventilator mag pas weer in gebruik worden genomen als een gekwalificeerde elektricien de oorzaak van de storing heeft weggenomen en deze voor hergebruik heeft vrijgegeven.

Bewaring

- Als u de ventilator lange tijd niet gebruikt, bewaar hem dan in een droge ruimte.
- U kunt uw apparaat ook afdekken om het te beschermen tegen stof of vuilafzettingen

Verwijderin

 **Gooi het apparaat nooit bij het normale huishoudelijke afval**

Betekenis van het "vuilnisbak"-symbool. Dit product valt onder de Europese richtlijn 2012/19/EU. Deze richtlijn vormt het kader voor de EU-brede terugname en recycling van afgedankte apparatuur.

- Voer verpakkingsmateriaal, buiten gebruik gestelde apparaten en gebruikte batterijen af volgens de in uw land geldende voorschriften. Zie de informatie op pagina 63.

Hulp bij storingen	
Ventilator start niet	Controleer of het apparaat is ingeschakeld. Controleer de netaansluiting. Controleer het netsnoer en de netstekker. De waaier is geblokkeerd door aangezogen voorwerpen. Verwijder deze.
Ventilator trilt sterk en maakt harde geluiden	De waaier is geblokkeerd door aangezogen voorwerpen. Verwijder deze. Controleer of de schoepen of het beschermrooster vuil zijn. Reinig ze zoals beschreven in het hoofdstuk Onderhoud. Schoep, beschermrooster en/of motoras zijn beschadigd. Neem contact op met een erkend servicecentrum voor reparatie.
 WAARSCHUWING: Elektrische spanning! Werkzaamheden aan elektrische onderdelen mogen alleen worden uitgevoerd door een erkend gespecialiseerd bedrijf!	

Entsorgung von Batterien und Akkus

Informationspflicht gemäß Batteriegesetz (BattG)

Batterien dürfen nicht über den Hausmüll entsorgt werden!

Sie sind zur Rückgabe von Altbatterien gesetzlich verpflichtet, damit eine fachgerechte Entsorgung gewährleistet werden kann. Sie können Altbatterien an einer kommunalen Sammelstelle oder im Handel vor Ort abgeben. Die Abgabe ist für Sie kostenlos.

Auch wir sind als Vertreiber von Batterien zur Rücknahme von Altbatterien verpflichtet, wobei sich unsere Rücknahmeverpflichtung auf Altbatterien der Art beschränkt, die wir als Neubatterien in unserem Sortiment führen oder geführt haben. Altbatterien vorgenannter Art können Sie daher entweder ausreichend frankiert an uns zurücksenden oder sie direkt an unserem Versandlager unter der folgenden Adresse unentgeltlich abgeben.

Rücksendungen/Rückgabe von Batterien/Akkus sind zu richten an:
CasaFan GmbH
Senefelderstr. 8
63594 Hasselroth
Deutschland



Batterien sind mit dem Symbol einer durchgekreuzten Mülltonne (s. l.) gekennzeichnet. Dieses Symbol weist darauf hin, dass Batterien nicht in den Hausmüll gegeben werden dürfen.

Bei Batterien, die mehr als 0,0005 Masseprozent Quecksilber, mehr als 0,002 Masseprozent Cadmium oder mehr als 0,004 Masseprozent Blei enthalten, befindet sich unter dem Mülltonnen-Symbol die chemische Bezeichnung des jeweils eingesetzten Schadstoffes – dabei steht "Cd" für Cadmium, "Pb" steht für Blei, und "Hg" für Quecksilber.



Batterie
enthält
Cadmium

Cd



Batterie
enthält
Quecksilber

Hg



Batterie
enthält
Blei

Pb

Dies ist neben der gesetzlichen Verpflichtung ein wichtiger Beitrag zum Umweltschutz

EU Konformitätserklärung
EU Declaration of Conformity

Wir, die Firma
We, the company

CasaFan GmbH
Senefelderstr. 8
Hasselroth, 63594
www.casafan.de

erklären in alleiniger Verantwortung, dass das weiter unten genannte Produkt
declare under our sole responsibility that the following product

Geräteart/ <i>type of product:</i>	Standventilator / stand fan	
Handelsmarke/ <i>trademark:</i>	CasaFan	
Modell <i>model</i>	Artikelnummer <i>article-no</i>	weitere Angaben <i>further details</i>
Airos Eco Silent	#64501	EC-Motor/EC motor
Airos Eco Silent Wall	#64509	
Airos Eco Silent Floor	#64505	

die grundlegenden Anforderungen der aufgeführten EU-Richtlinien erfüllt:

2006/42/EG	Maschinenrichtlinie
2014/53/EU	Funkanlagenrichtlinie [OJEU L153/62-106, 22.05.2014]
2011/65/EU	Richtlinie zur Beschränkung bestimmter gefährlicher Stoffe in Elektro- und Elektronikgeräten [OJEU L174/88-110, 01.07.2011]
2009/125/EG	Richtlinie über die Anforderungen an die umweltgerechte Gestaltung energieverbrauchsrelevanter Produkte

meets the essential requirements of the following EU-Directives:

2006/42/EC	<i>Machinery Directive</i>
2014/53/EU	Funkanlagenrichtlinie [OJEU L153/62-106, 22.05.2014]
2011/65/EU	Richtlinie zur Beschränkung bestimmter gefährlicher Stoffe in Elektro- und Elektronikgeräten [OJEU L174/88-110, 01.07.2011]
2009/125/EC	<i>Directive for the setting of ecodesign requirements for energy-related products</i>

angewandte Standards und Verordnungen/ applied standards and regulations:

EN 60335-1:2012 + A11:2014 + A13:2017 + A1:2019 + A14:2019 + A2:2019	
IEC 60335-2-80:2015	EN 61000-3-3:2013+A1:2019
EN 62233:2008	EN 61000-3-2 :2019
EN 55014-1 :2017	ETSI EN 301489-1 V 2.2.3 (2019-11)
EN 55014-2 :2015	ETSI EN 301489-3 V 2.1.1 (2019-03)
EN 50581:2012	Regulation (EU) 206/2012
EN 50581:2012	EC 60879:2019
	EN IEC 60704-2-7:2020
	EN IEC 60704-1:2021
	EN 50564:2011

Bevollmächtigter und verantwortliche Person zur Zusammenstellung der techn. Unterlagen:
Authorized and responsible person for technical documentation:

Name/ *name*, Position: Stephan Willemsen, Geschäftsführer / *Managing director*

Hasselroth, 19.09.2024

.....
Datum/ *Date*

.....
Unterschrift/ *Signature*

Informationen für private Haushalte

Das Elektro- und Elektronikgerätegesetz (ElektroG) enthält eine Vielzahl von Anforderungen an den Umgang mit Elektro- und Elektronikgeräten. Die wichtigsten sind hier zusammengestellt.

1. Getrennte Erfassung von Altgeräten

Elektro- und Elektronikgeräte, die zu Abfall geworden sind, werden als Altgeräte bezeichnet. Besitzer von Altgeräten haben diese einer vom unsortierten Siedlungsabfall getrennten Erfassung zuzuführen. Altgeräte gehören insbesondere nicht in den Hausmüll, sondern in spezielle Sammel- und Rückgabesysteme.

2. Batterien und Akkus sowie Lampen

Besitzer von Altgeräten haben Altbatterien und Altakkumulatoren, die nicht vom Altgerät umschlossen sind, sowie Lampen, die zerstörungsfrei aus dem Altgerät entnommen werden können, im Regelfall vor der Abgabe an einer Erfassungsstelle vom Altgerät zu trennen. Dies gilt nicht, soweit Altgeräte einer Vorbereitung zur Wiederverwendung unter Beteiligung eines öffentlich-rechtlichen Entsorgungsträgers zugeführt werden.

3. Möglichkeiten der Rückgabe von Altgeräten

Besitzer von Altgeräten aus privaten Haushalten können diese bei den Sammelstellen der öffentlich-rechtlichen Entsorgungsträger oder bei den von Herstellern oder Vertriebern im Sinne des ElektroG eingerichteten Rücknahmestellen unentgeltlich abgeben. Rücknahmepflichtig sind Geschäfte mit einer Verkaufsfläche von mindestens 400 m² für Elektro- und Elektronikgeräte sowie diejenigen Lebensmittelgeschäfte mit einer Gesamtverkaufsfläche von mindestens 800 m², die mehrmals pro Jahr oder dauerhaft Elektro- und Elektronikgeräte anbieten und auf dem Markt bereitstellen. Dies gilt auch bei Vertrieb unter Verwendung von Fernkommunikationsmitteln, wenn die Lager- und Versandflächen für Elektro- und Elektronikgeräte mindestens 400 m² betragen oder die gesamten Lager- und Versandflächen mindestens 800 m² betragen. Verreiber haben die Rücknahme grundsätzlich durch geeignete Rückgabemöglichkeiten in zumutbarer Entfernung zum jeweiligen Endnutzer zu gewährleisten. Die Möglichkeit der unentgeltlichen Rückgabe eines Altgerätes besteht bei rücknahmepflichtigen Verreibern unter anderem dann, wenn ein neues gleichartiges Gerät, das im Wesentlichen die gleichen Funktionen erfüllt, an einen Endnutzer abgegeben wird. Wenn ein neues Gerät an einen privaten Haushalt ausgeliefert wird, kann das gleichartige Altgerät auch dort zur unentgeltlichen Abholung übergeben werden; dies gilt bei einem Verrieb unter Verwendung von Fernkommunikationsmitteln für Geräte der Kategorien 1, 2 oder 4 gemäß § 2 Abs. 1 ElektroG, nämlich „Wärmeüberträger“, „Bildschirmgeräte“ oder „Großgeräte“ (letztere mit mindestens einer äußeren Abmessung über 50 Zentimeter). Zu einer entsprechenden Rückgabe-Absicht werden Endnutzer beim Abschluss eines Kaufvertrages befragt. Außerdem besteht die Möglichkeit der unentgeltlichen Rückgabe bei Sammelstellen der Verreiber unabhängig vom Kauf eines neuen Gerätes für solche Altgeräte, die in keiner äußeren Abmessung größer als 25 Zentimeter sind, und zwar beschränkt auf drei Altgeräte pro Geräteart.



4. Bedeutung des Symbols „durchgestrichene Mülltonne“

Das auf Elektro- und Elektronikgeräten regelmäßig abgebildete Symbol einer durchgestrichenen Mülltonne weist darauf hin, dass das jeweilige Gerät am Ende seiner Lebensdauer getrennt vom unsortierten Siedlungsabfall zu erfassen ist.

DE	Montage	GB	Assembly	FR	Montage	IT	Montaggio	ES	Montaje
PT	Montagem	DK	Montering	SE	Montering	FI	Asennus	NO	Montering
EE	Assamblee	SI	Montaža	SK	Montáž	PL	Montaż	CZ	Obsluha
HU	Összeszerelés	NL	Montage	RU	Монтаж				

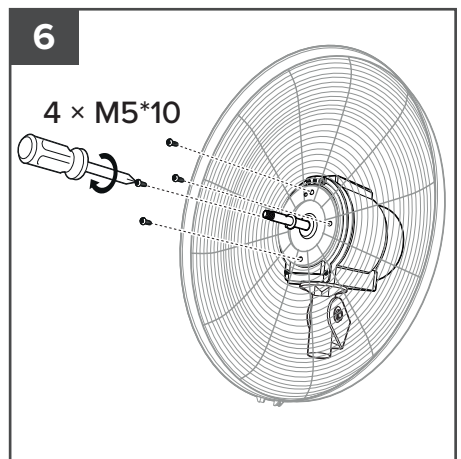
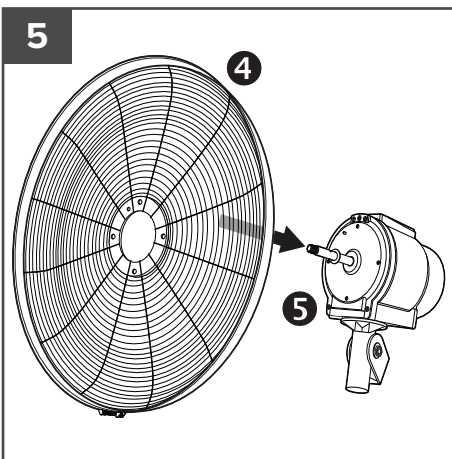
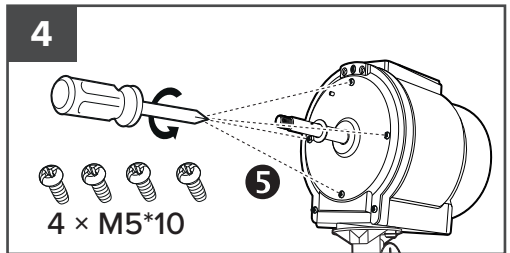
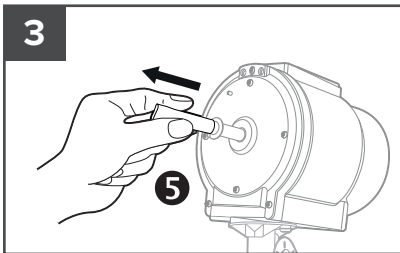
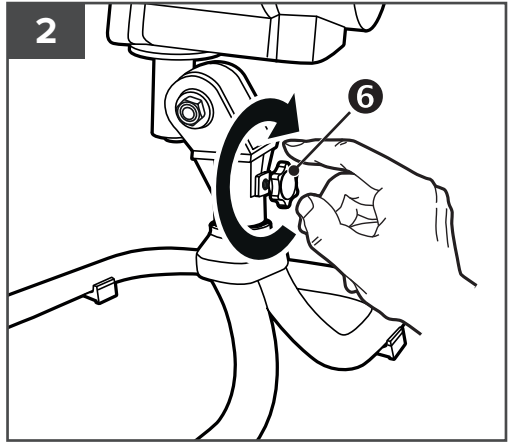
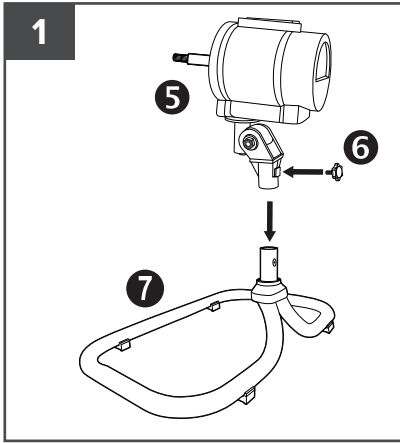

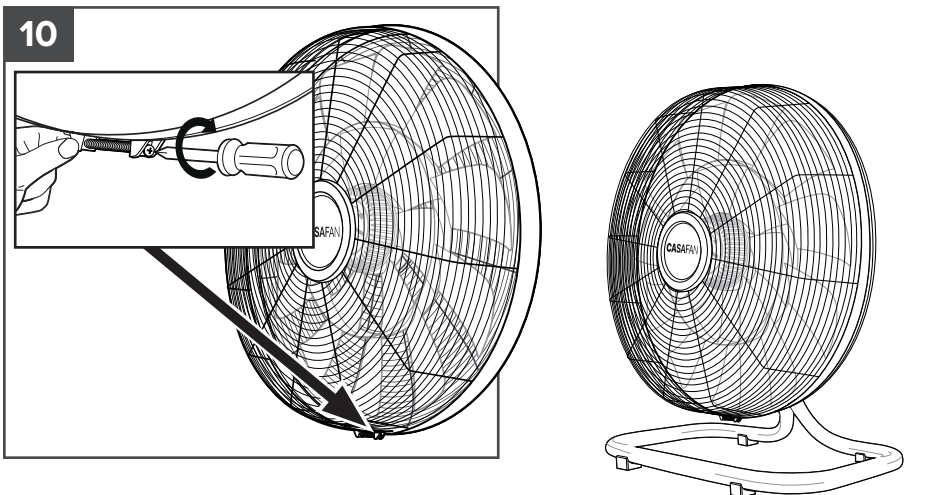
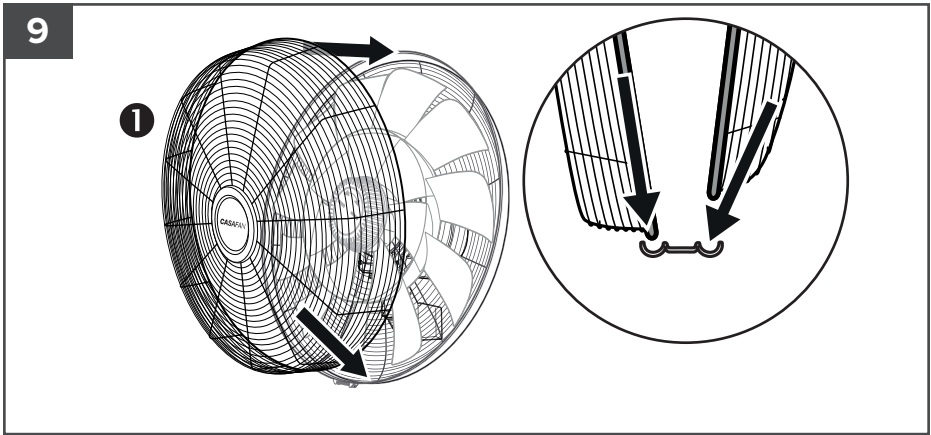
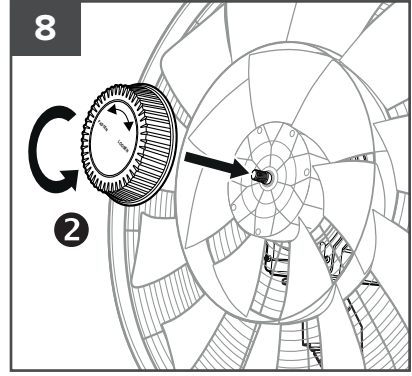
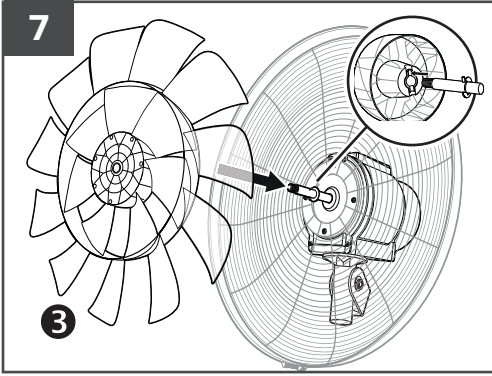

DE	Bedienung	GB	Operation	FR	Utilisation	IT	Utilizzo	ES	Manejo
PT	Operação	DK	Brug	SE	Användning	FI	Käyttö	NO	Bruk
EE	Operatsioon	SI	Operacije	SK	Operácie	PL	Obsługa	CZ	Obsluha
HU	Művelet	NL	Gebruik	RU	Операция				

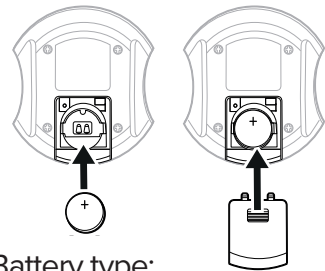
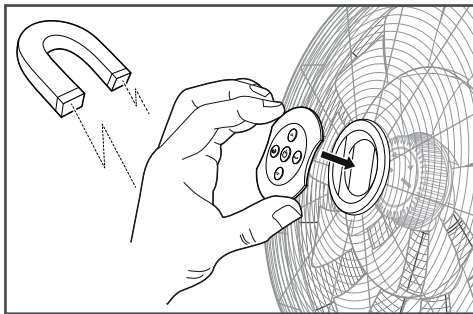
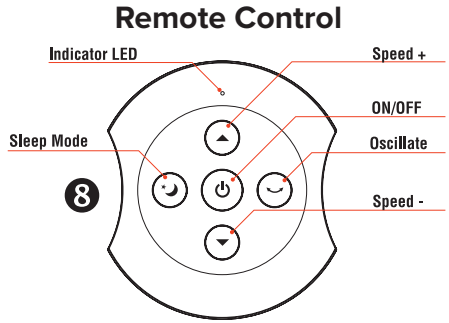
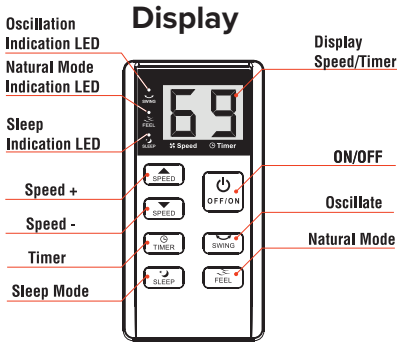

Battery type:
1 × CR2032, 3V

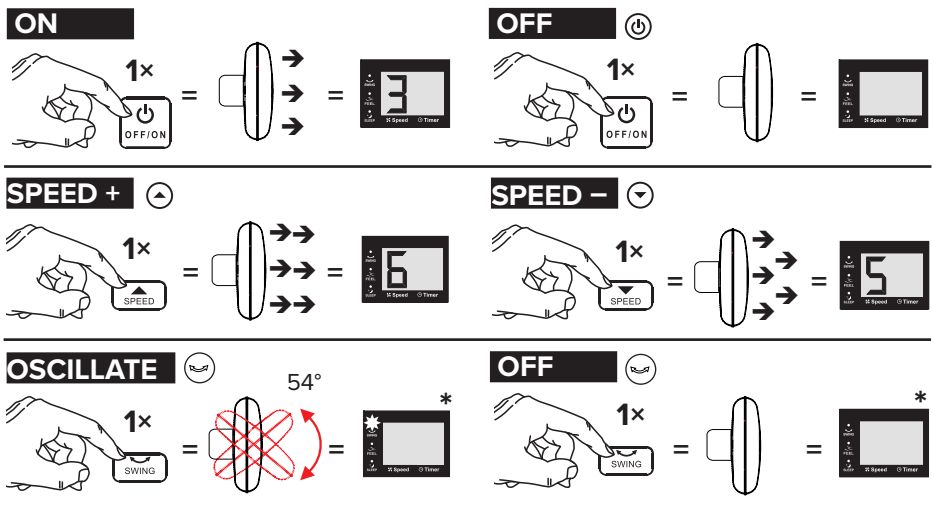

TIMER



NATURAL MODE

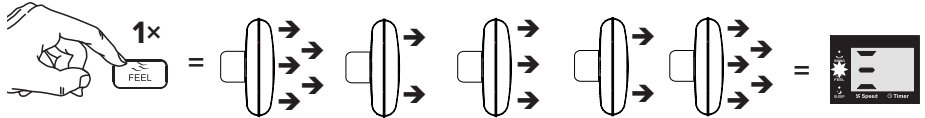

OFF



SLEEP MODE

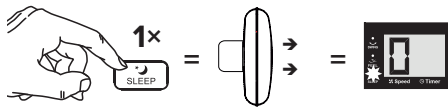

OFF

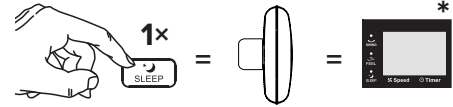

RE-CODING FAN WITH REMOTE CONTROL

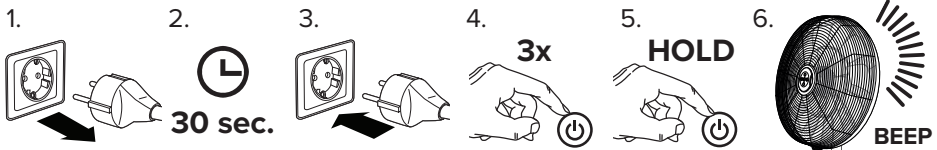

TILT ANGLE ADJUSTMENT

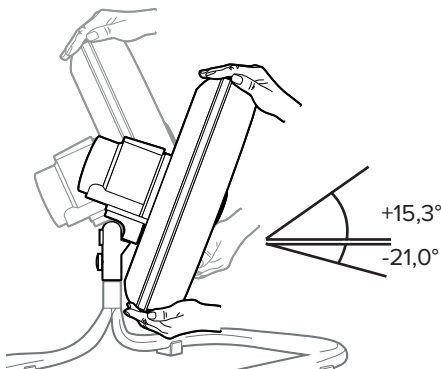

- * **DE** Bleibt auf der eingestellten Geschwindigkeitsstufe
GB Remains at the set speed level
FR Reste au niveau de la vitesse réglée
IT Rimane al livello di velocità impostato
ES Se mantiene en el nivel de velocidad ajustado
PT Mantém-se no nível de velocidade definido
DK Forbliver på det indstillede hastighedsniveau
SE Förblir på den inställda hastighetsnivån
FI Pysyy asetetulla nopeustasolla
NO Forblir på det innstilte hastighetsnivået
EE Jääb seatud kiiruse tasemele
SI Ostaja na nastavljeni ravni hitrosti
SK Zostáva na nastavenej úrovni rýchlosti
PL Pozostaje przy ustawionej prędkości obrotowej
CZ Zůstává na nastavené úrovni rychlosti
HU A beállított sebességszinten marad
NL Blijft op het ingestelde snelheidsniveau
RU Остаётся на заданном уровне скорости

DE Schonen Sie unsere Umwelt: das Produkt und die Verpackungsmaterialien sind recycelbar, entsorgen Sie sie getrennt für eine bessere Abfallverwertung.



 Nutzen Sie die für die Entsorgung von hochwertigen Materialien wie etwa Altbatterien vorgesehenen Sammelstellen. Sie leisten damit Ihren Beitrag zur Wiederverwertung, zum Recycling und zu anderen Formen der Verwertung von Elektro- und Elektronik-Altgeräten.

Informationen über die verfügbaren Sammelsysteme erhalten Sie bei Ihrer Gemeindeverwaltung.

EN Protect our environment, the product and packaging materials are recyclable, dispose of them separately for better waste recycling.



 Use the collection points provided for the disposal of used batteries and high-grade materials. By doing so, you are making your contribution to the reuse, recycling and other forms of recovery of waste electrical and electronic equipment.

Information on the available collection systems can be obtained from your municipal administration.

FR Préservez notre environnement, le produit et les matériaux d'emballage sont recyclables, éliminez-les séparément pour une meilleure valorisation des déchets.



 Utilisez les points de collecte prévus pour l'élimination des piles usagées et des matériaux de haute qualité. Vous contribuerez ainsi à la réutilisation, au recyclage et à d'autres formes de valorisation des déchets d'équipements électriques et électroniques.

Vous pouvez obtenir des informations sur les systèmes de collecte disponibles auprès de votre administration communale.

Valable uniquement en France

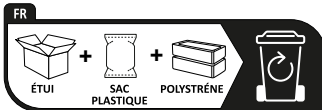

Points de collecte sur www.quefairedesdechets.fr
Privilégiez la réparation ou le don de votre appareil !

IT Proteggere l'ambiente: il prodotto e i materiali di imballaggio sono riciclabili, smaltirli separatamente per un migliore riciclaggio dei rifiuti.



 Utilizzate i punti di raccolta previsti per lo smaltimento delle batterie usate e dei materiali di alta qualità. In questo modo si contribuisce al riutilizzo, al riciclaggio e ad altre forme di recupero dei rifiuti di apparecchiature elettriche ed elettroniche.

Per informazioni sui sistemi di raccolta disponibili, rivolgersi all'amministrazione comunale.

ES Proteja nuestro medio ambiente, el producto y los materiales de embalaje son reciclables, deséchelos por separado para un mejor reciclaje de los residuos.



 Utilice los puntos de recogida previstos para la eliminación de pilas usadas y materiales de alta calidad. De este modo, contribuirá a la reutilización, el reciclado y otras formas de valorización de los residuos de aparatos eléctricos y electrónicos.

Puede obtener información sobre los sistemas de recogida disponibles en su administración municipal.

PT Proteger o nosso ambiente, o produto e os materiais de embalagem são recicláveis, descarte-os separadamente para uma melhor reciclagem de resíduos.



 Utilizar os pontos de recolha previstos para a eliminação de pilhas usadas e materiais de alta qualidade. Ao fazê-lo, está a dar a sua contribuição para a reutilização, reciclagem e outras formas de recuperação de resíduos de equipamentos eléctricos e electrónicos.

Informações sobre os sistemas de recolha disponíveis podem ser obtidas junto da sua administração municipal.

DK Beskyt vores miljø, produktet og emballagematerialerne er genanvendelige, smid dem separat for bedre genanvendelse af affald.



 Brug de indsamlingssteder, der er til rådighed til bortskaffelse af brugte batterier og materialer af høj kvalitet. Dermed yder du dit bidrag til genbrug, genanvendelse og andre former for genanvendelse af affald af elektrisk og elektronisk udstyr.

Du kan få oplysninger om de tilgængelige indsamlingssystemer hos din kommuneadministration.

SE Skydda vår miljö, produkten och förpackningsmaterialet är återvinningsbart, släng dem separat för bättre avfallsåtervinning.



 Använd de insamlingsställen som finns tillgängliga för avfallshantering av förbrukade batterier och högkvalitativa material. På så sätt bidrar du till återanvändning, återvinning och andra former av återvinning av avfall från elektrisk och elektronisk utrustning.

Information om de tillgängliga insamlingssystemen kan du få från din kommunala förvaltning.

FI Suojele ympäristöä, tuote ja pakkausmateriaalit ovat kierrätettäviä, hävitä ne erikseen jätteiden kierrätyksen parantamiseksi.



Käytä käytettyjen paristojen ja korkealaatuisten materiaalien hävittämiseen tarkoitettuja keräyspisteitä. Näin edistät omalta osaltasi sähkö- ja elektroniikkalaiteromun uudelleenkäyttöä, kierrätystä ja muuta hyödyntämistä.

Tietoa käytettävissä olevista keräysjärjestelmistä saat kunnanhallituksestasi.

EE Kaitske meie keskkonda, toode ja pakendimaterjalid on taaskasutatavad, visake need jäätmete paremaks taaskasutamiseks eraldi ära.



Kasutage kasutatud patareide ja kõrge kvaliteediliste materjalide kõrvaldamiseks ettenähtud kogumispunkte. Sellega annate oma panuse elektri- ja elektroonikaseadmete jäätmete korduvkasutamisse, ringlussevõttu ja muudesse taaskasutamise vormidesse.

Teavet olemasolevate kogumissüsteemide kohta saate oma kohaliku omavalitsuse ametiasutustest.

SI Zaščitite naše okolje, izdelke in embalažni materiali so primerni za recikliranje, za boljše recikliranje odpadkov jih odstranite ločeno.



Za odlaganje izrabljenih baterij in visokokakovostnih materialov uporabite predvidena zbirna mesta. S tem prispevate k ponovni uporabi, recikliranju in drugim oblikam predelave odpadne električne in elektronske opreme.

Informacije o razpoložljivih sistemih zbiranja dobite pri občinski upravi.

SK Chránite naše životné prostredie, výrobok a obalové materiály sú recyklovateľné, pre lepšiu recykláciu odpadu ich likvidujte oddelene.



Na likvidáciu použitých batérií a vysokokvalitných materiálov použite zberné miesta. Týmto spôsobom prispievate k opätovnému použitiu, recyklácii a iným formám zhodnocovania odpadu z elektrických a elektronických zariadení.

Informácie o dostupných systémoch zberu získate na obecnom úrade.

PL Chroń nasz  rodowisko, produkt i materiały opakowaniowe nadaj si do recyklingu, wyrzuć je oddzielnie, aby zapewnić lepszy recykling odpadów.



Korzystaj z punktów zbiórki przewidzianych do utylizacji zużytych baterii i materiałów wysokogatunkowych. W ten sposób przyczyniasz si do ponownego użycia, recyklingu i innych form odzysku zużytych urzdzeń elektrycznych i elektronicznych.

Informacje o dostępnym systemach zbiórki można uzyskać w administracji miejskiej.

CZ Chrňte naše životn prostředí, výrobek a obalov materily jsou recyklovateln, pro lepš recyklaci odpadu je likvidujte oddlen.



K likvidaci vybitch bateri a vysoce kvalitnch materil užívejte sbrn miesta k tomu uren. Tm prspiete k optovnmu použit, recyklaci a dalšm formm využit odpadnch elektrickch a elektronickch zařazen.

Informace o dostupnch systmech sbru ziskte na obecnm úřad.

HU Vdje krnyezetnket, a termk s a csomagolanyagok jrahasznosthatok, a jobb hulladk-jrahasznosts rdekben dobja ki ket kln.



Hasznlja a kigett elemek s a nagy rtk anyagok rtalmatlanításra szolgál gyjthelyeket. Ezzel n is hozzájárul az elektromos s elektronikus berendezések hulladknak jrafelhasználshoz, jrafeldolgozáshoz s egyb hasznostsi formihoz.

A rendelkezésre áll gyjtrendszerekrl n nkormnyzatnl kaphat tjkozottatst.

NL Bescherm ons milieu: het product en het verpakkingsmateriaal zijn recycleerbaar, gooi ze apart weg voor een betere afvalrecycling.



Gebruik de inzamelpunten voor gebruikte batterijen en hoogwaardige materialen. Zo draagt u bij tot het hergebruik, de recycling en andere vormen van terugwinning van afgedankte elektrische en elektronische apparatuur.

Informatie over de beschikbare inzamelingsystemen is verkrijgbaar bij uw gemeentebestuur.

Produktänderungen, die der Verbesserung dienen, behalten wir uns ohne besondere Ankündigung vor.
CasaFan reserves the right to make any changes to the product without prior notice.
CasaFan se réserve d'apporter tous changements susceptibles d'améliorer les produits en vente.
CasaFan si riserva di apportare tutte le varianti migliorative ai prodotti in corso di vendita.
CasaFan se reserva el derecho de realizar cambios en el producto sin previo aviso.
CasaFan reserva-se o direito de fazer alterações ao produto sem aviso prévio.
CasaFan forbeholder sig retten til at foretage ændringer af produktet uden forudgående varsel.
CasaFan förbehåller sig rätten att göra ändringar i produkten utan föregående meddelande.
CasaFan pidättää oikeuden tehdä muutoksia tuotteeseen ilman ennakoilmoitusta.
CasaFan forbeholder seg retten til å gjøre endringer i produktet uten forvarsel.
CasaFan jätab endale õiguse teha tootes muudatusi ilma eelneva etteteatamiseta.
CasaFan si pridržuje pravico do sprememb izdelka brez predhodnega obvestila.
CasaFan si vyhradzuje právo na akékoľvek zmeny produktu bez predchádzajúceho upozornenia.
CasaFan zastrzega sobie prawo do wprowadzania zmian w produkcie bez wcześniejszego powiadomienia.
CasaFan si vyhradzuje právo provádět jakékoli změny produktu bez předchozího upozornění.
CasaFan fenntartja a jogot, hogy a terméken előzetes értesítés nélkül bármilyen változtatást eszközöljön.
CasaFan behoudt zich het recht voor om verbeteringen aan te brengen aan de te koop aangeboden producten.
CasaFan оставляет за собой право вносить любые изменения в продукт без предварительного уведомления.